

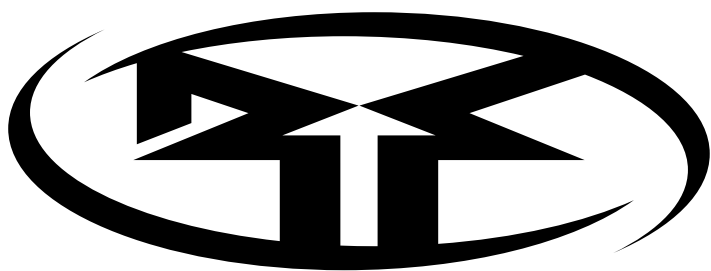

RFX9000

Installation  
& Operation



***RFX SERIES***

***SOURCE UNITS***

Installation et fonctionnement

Instalación y operación

# INTRODUCTION

---

*Dear Customer,*

*Congratulations on your purchase of the world's finest brand of car audio source units. At Rockford Fosgate we are committed to musical reproduction at its best, and we are pleased you chose our product. Through years of engineering expertise, hand craftsmanship and critical testing procedures, we have created a wide range of products that reproduce music with all the clarity and richness you deserve.*

*For maximum performance we recommend you have your new Rockford Fosgate product installed by an Authorized Rockford Fosgate Dealer, as we provide specialized training through Rockford Technical Training Institute (RTTI). Please read your warranty and retain your receipt and original carton for possible future use.*

*To add the finishing touch to your new Rockford Fosgate image order your Rockford accessories, which include everything from T-shirts and jackets to hats and sunglasses.*

*To get a free brochure on Rockford Fosgate products and Rockford accessories, in the U.S. call 480-967-3565 or FAX 480-967-8132.*

*For all other countries, call +001-480-967-3565 or FAX +001-480-967-8132.*

## **PRACTICE SAFE SOUND™**

Continuous exposure to sound pressure levels over 100dB may cause permanent hearing loss. High powered auto sound systems may produce sound pressure levels well over 130dB. Use common sense and practice safe sound.

If, after reading your manual, you still have questions regarding this product, we recommend that you see your Rockford Fosgate dealer. If you need further assistance, you can call us direct at 1-800-669-9899. Be sure to have your serial number, model number and date of purchase available when you call.

The serial number can be found on the outside of the box. Please record it in the space provided below as your permanent record. This will serve as verification of your factory warranty and may become useful in recovering your source unit if it is ever stolen.

Serial Number: \_\_\_\_\_

Model Number: \_\_\_\_\_

<b>Introduction</b> . . . . .	<b>2</b>
<b>Safety Instructions</b> . . . . .	<b>4</b>
<b>Precaution</b> . . . . .	<b>4-5</b>
<b>Contents of Carton</b> . . . . .	<b>5</b>
<b>Installation</b> . . . . .	<b>6-9</b>
<i>Installation Considerations</i> . . . . .	6
<i>Mounting Locations</i> . . . . .	7
<i>Wiring the System</i> . . . . .	7
<i>Standard Mount</i> . . . . .	9
<i>ISO-DIN Mount</i> . . . . .	9
<b>Source Unit Features</b> . . . . .	<b>10-11</b>
<b>Operation-Basic</b> . . . . .	<b>12-15</b>
<i>Initial Set-Up</i> . . . . .	12
<i>Reset Button</i> . . . . .	12
<i>Power ON/OFF</i> . . . . .	12
<i>Clock Operation</i> . . . . .	14
<i>Mode Selection</i> . . . . .	14
<b>Operation-Radio Tuner</b> . . . . .	<b>15-17</b>
<b>Operation-CD Player</b> . . . . .	<b>17-19</b>
<b>Operation-MP3</b> . . . . .	<b>20-22</b>
<b>Troubleshooting</b> . . . . .	<b>23-25</b>
<b>Specifications</b> . . . . .	<b>26</b>
<b>Warranty Information</b> . . . . .	<b>27</b>
<b>International Instructions</b> . . . . .	<b>28</b>

**NOTE:** Review each section for more detailed information.

## GETTING STARTED

Welcome to Rockford Fosgate! This manual is designed to provide information for the owner, salesperson and installer. For those of you who want quick information on how to install this product, please turn to the **Installation Section** of this manual. Other information can be located by using the Table of Contents. We, at Rockford Fosgate, have worked very hard to make sure all the information in this manual is current. But, as we are constantly finding new ways to improve our product, this information is subject to change without notice.

**NOTE:** This manual uses abbreviations for the following terms:

**TUNER** = AM/FM Radio Tuner

**CDP** = In-Dash CD Player

Visit our web site for the latest information on all Rockford products.

[www.rockfordfosgate.com](http://www.rockfordfosgate.com)

# SAFETY INSTRUCTIONS

---



## **WARNING**

This symbol with “WARNING” is intended to alert the user to the presence of important instructions. Failure to heed the instructions will result in severe injury or death.



## **CAUTION**

This symbol with “CAUTION” is intended to alert the user to the presence of important instructions. Failure to heed the instructions can result in injury or unit damage.



**CAUTION:** To prevent injury and damage to the unit, please read and follow the instructions in this manual. We want you to have enjoyment from this system, not a headache.



**CAUTION:** If you feel unsure about installing this system yourself, have it installed by a qualified Rockford Fosgate technician.



**CAUTION:** Before installation, disconnect the battery negative (-) terminal to prevent damage to the unit, fire and/or possible injury.

## PRECAUTION

---

### **SOURCE UNIT**

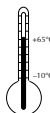

#### **Operating Temperature**

Be sure the temperature inside the vehicle is between  $-10^{\circ}\text{C}$  and  $+65^{\circ}\text{C}$  ( $+14^{\circ}\text{F}$  and  $+149^{\circ}\text{F}$ ). DO NOT play a disc if the temperature is higher or lower than the operating range.



#### **Moisture Condensation**

The CD playback may waver due to condensation. If this occurs, remove the disc from the source unit and wait approximately an hour for the moisture to evaporate.



#### **Environment Exposure**

DO NOT expose the Source Unit or optional CD Changer to any of the following: direct sun and heat, high humidity, excessive dust, excessive vibration and rain or water.



#### **Handling the Detachable Faceplate**

DO NOT drop or cause shock to the faceplate as serious damage may occur. Protect the faceplate by storing it in the supplied carrying case.



#### **Avoid Mechanical Malfunction**

DO NOT grab a disc while it is being automatically loaded into the source unit. Doing this may cause serious damage to the playback mechanism.

## ***IR REMOTE CONTROLLER (optional)***



### **Environment Exposure**

DO NOT expose the IR Remote to any of the following: direct sun and heat, high humidity and rain or water.



### **Handling the IR Remote**

DO NOT drop or cause shock to the IR Remote as serious damage may occur.

## ***COMPACT DISCS***



### **Disc Handling and Care**

DO NOT touch the playing side (opposite of label side) of the disc. When handling the disc, only the outer edges or center hole of the disc should be touched. DO NOT affix any sticker or label to the disc. DO NOT apply vinyl record spray, anti-static agent, acetone, or any other volatile chemicals to the disc.



### **Damaged Disc**

DO NOT play a cracked, warped, or damaged disc. Doing this may cause serious damage to the playback mechanism.

### **New Discs**



The CD player will eject discs that have either been inserted incorrectly or have irregular surfaces. If a new disc is ejected after loading, feel around the outer edge of the CD and its center hole. Any small burrs or irregularities could inhibit proper loading of the disc. To remove the burrs, rub the inside edge of the hole and outside edge of the disc with an object such as a ball point pen.

## **CONTENTS OF CARTON**

---

Model 9000 Source unit

Installation & Operation Manual

Installation Instruction Sheet

Standard Mounting Sleeve

Back strap (taped to box insert)

Chassis Release Keys (2)

Hardware Package

16-pin Power Harness

Faceplate Case

IR Remote Control (optional)

# INSTALLATION

---

## INSTALLATION CONSIDERATIONS

The following is a list of tools needed for installation:

Volt/Ohm Meter	#2 Phillips screwdriver
Wire strippers	Battery post wrench
Wire crimpers	Soldering iron
Wire cutters	Solder
1/8" diameter heatshrink tubing	Heat gun

This section focuses on some of the vehicle considerations for installing your new Source Unit. Pre-planning your system layout and best wiring routes will save installation time. When deciding on the layout of your new system, be sure that each component will be easily accessible for making adjustments.

 **CAUTION:** If you feel unsure about installing this system yourself, have it installed by a qualified Rockford Fosgate technician.

 **CAUTION:** Before installation, disconnect the battery negative (-) terminal to prevent damage to the unit, fire and/or possible injury.

**Before beginning any installation, follow these simple rules:**

1. Be sure to carefully read and understand the instructions before attempting to install the Source Unit.
2. For safety, disconnect the negative lead from the battery prior to beginning the installation.
3. For easier assembly, we suggest you run all wires prior to mounting your Source Unit in place.
4. Route all of the RCA cables close together and away from any high current wires.
5. Use high quality connectors for a reliable installation and to minimize signal or power loss.
6. Think before you drill! Be careful not to cut or drill into gas tanks, fuel lines, brake or hydraulic lines, vacuum lines or electrical wiring when working on any vehicle.
7. Never run wires underneath the vehicle. Running the wires inside the vehicle provides the best protection.
8. Avoid running wires over or through sharp edges. Use rubber or plastic grommets to protect any wires routed through metal, especially the firewall.
9. **ALWAYS** protect the battery and electrical system from damage with proper fusing. Install the appropriate fuse holder and fuse on the +12V power wire within 18" (45.7 cm) of the battery terminal.
10. When grounding to the chassis of the vehicle, scrape all paint from the metal to ensure a good, clean ground connection. Grounding connections should be as short as possible and always be connected to metal that is welded to the main body, or chassis, of the vehicle.

## MOUNTING LOCATIONS

The mounting position of your source unit will have a great effect on the performance of your in-dash CD Player. The source unit can be installed in a wide range of operating locations. However, care should be taken to ensure optimum performance.

### Engine Compartment

Mounting the source unit in the engine compartment will void your warranty. Doing so will not only cause severe damage to your new source unit, but will immediately promote you to “customer of the month” in our technical support department.

### Instrument Panel

Mounting the source unit in the instrument panel provides optimum access. The source unit should be securely mounted using the “Standard Mount” or “ISO Mount” method to ensure optimum CD Player performance.

### Center Console

Mounting the source unit in the center console provides optimum access. Be sure the installation does not interfere with the operation of the gear shift or parking brake. The source unit should have a mounting angle within  $\pm 20^\circ$  from horizontal.

### Glove Box

Mounting the source unit in the glove box is adequate, but does not provide easy access. Glove box mounting should only be done if “Instrument Panel” or “Center Console,” mounting is not acceptable (i.e., maintaining integrity of older vehicles with metal dashboards.) The source unit should be mounted within  $\pm 20^\circ$  from horizontal.

### Under Dash

Mounting the source unit under the dash is adequate, but does not provide easy access. Under dash mounting should only be done if “Instrument Panel,” “Center Console” or “Glove Box” mounting is not acceptable. Mount the source unit off to the side of the driver's area to reduce interference with the parking brake, gear shift, or operating pedals. The source unit should be mounted within  $\pm 20^\circ$  from horizontal.

## WIRING THE SYSTEM

**NOTE:** *The installation sheet that came with your unit has a diagram to help you connect your system.*

 **CAUTION:** If you do not feel comfortable with wiring your new source unit, please see your local Authorized Rockford Fosgate Dealer for installation.

 **CAUTION:** Before installation, disconnect the battery negative (-) terminal to prevent damage to the unit, fire and/or possible injury.

1. Install the **16-Pin Power Harness** by connecting the corresponding wires to the electrical and audio system. Solder and heat shrink all connections for a reliable installation. For each connection, cut a 1" piece of heat shrink tubing and slide over one of the wires. Strip each wire 3/8" then twist together and solder. Slide the tubing over the connection and shrink the tubing with a hot air gun until no bare wire is exposed.

# INSTALLATION

---

2. Connect the **BLACK** wire to chassis ground. Prepare the chassis ground by scraping any paint from the metal surface and thoroughly clean the area of all dirt and grease. Strip the end of the wire and attach a ring connector. Fasten the wire to the chassis using a non-anodized screw and star washer.
3. Connect the **YELLOW** wire to a source of constant +12V (for retaining memory on user-programmed functions). The source should always have +12V, even when the ignition is off and the car is not running.
4. Connect the **RED** wire (Ignition) to a source of switched +12V (is on only when ignition key is in "accessory" or "run" position). Connect the **RED** wire to a switched +12 volt positive source. The switched signal is usually taken from the ACC (accessory) position of the ignition. If the vehicle does not have an ACC position, connect the wire to the switched ON position of the ignition. The current consumption through this wire is negligible.
5. Connect the **LT. BLUE** wire to the "Remote Turn-On" leads of the amplifier(s). This will turn-on the external amplifiers when the source unit is powered on.
6. Connect the **BLUE/RED** wire to the "Power Antenna" lead. This will raise a fully automatic antenna when the source unit is powered on, but only when the unit is in Tuner Mode.
7. Connect the Speaker Wires (if external amplifiers are not used) to the corresponding speaker leads by soldering and heat shrinking all connections for a reliable installation. If only one pair of speakers is utilized in the system, use only the **FRONT** speaker leads and heat shrink the unused **REAR** leads to prevent from shorting out. Be sure to maintain speaker polarity. **DO NOT** chassis ground any speaker leads as unstable operation may result.
8. Install the Preamp Output Harness (if external amplifiers will be used) by plugging the RCA cables into the corresponding extension RCAs that feed the input of the amplifiers. Be sure to route the signal cables away from any high current wires to prevent coupling noise from radiated electrical fields into the audio signal. The **FRONT RCAs** connect to the Front speaker's amplifier. The **REAR RCAs** connect to the Rear speaker's amplifier.
9. Connect the Antenna by plugging the antenna cable into the connector located at the rear of the source unit. Be sure the antenna is securely grounded to the vehicle for proper radio reception.



## STANDARD MOUNT

### Installing;

- **Mount the Locks** for the Installation Sleeve onto the source unit (use supplied screws).
- **Mount the Installation Sleeve** into a secure instrument panel.

**NOTE:** Make sure to mount the Source Unit as close to horizontal as possible for optimum CD Player performance. Mounting Angles of up to  $\pm 20^\circ$  from horizontal can be accommodated.

- **Bend Appropriate Tabs** on all sides of the installation sleeve. See **Installation Sheet**.
- **Install Source Unit** by sliding unit into installation sleeve until it clicks into place.
- **Mount Back Strap** securely behind the instrument panel to prevent source unit vibration.
- **Back strap Screw** should be 6mm max (use supplied screw).
- **Connect Antenna** to antenna jack on rear of source unit.

### Removal;

- **Disconnect Back Strap** from rear of radio (if used).
- **Remove Trim Piece** from front of radio.
- **Insert Release Keys** into left and right sides of source unit to disengage locks.
- **Remove Source Unit** from installation sleeve with release keys.

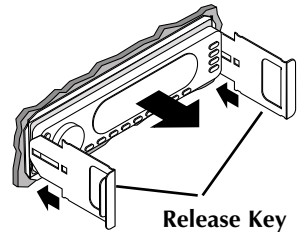
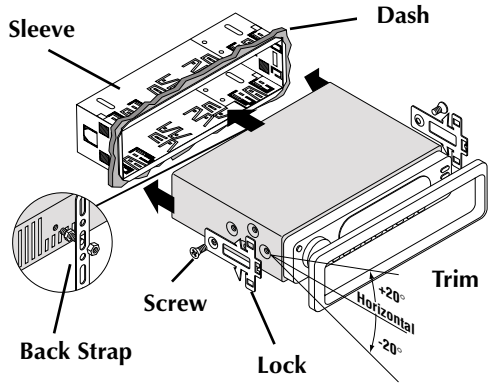

## ISO-DIN MOUNT

### Installing;

- **Remove Trim Piece** and Installation Sleeve from source unit.
- **Factory Bracket** should align with two mounting holes on each side of source unit.
- **ISO Screws** should be 6mm max (use supplied screws).
- **Connect Antenna** to antenna jack on rear of source unit.
- **Install Source Unit** into instrument panel.

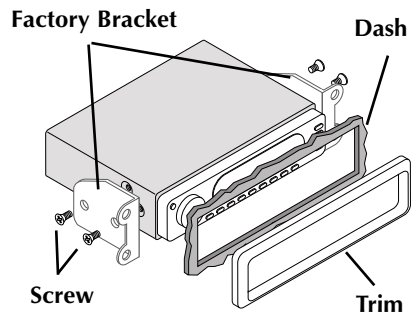

# SOURCE UNIT FEATURES

## Source Unit

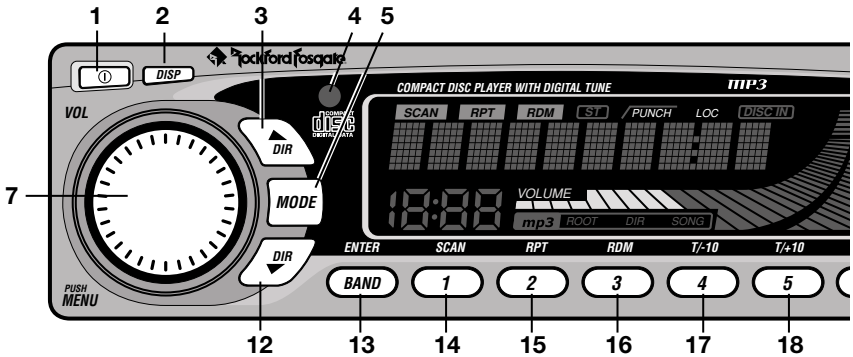

1. **OFF** – Turns the source unit on and off.
2. **DISP** – Toggles between different display features in main display; when pressed and held for 1 second, toggles clock between hours and minutes.
3. **DIR-▲** – Selects the next radio station in TUNER mode and selects the next track in CDP mode. Moves back through files in MP3 mode.
4. **IR** – Infrared eye for optional remote operation.
5. **MODE** – Selects between TUNER and CDP modes.
6. **OPEN** – Opens the faceplate and ejects CDs from the in-dash CD player.
7. **VOLUME** – When pressed, selects between VOLUME, BASS, TREBLE, BALANCE, and FADER modes.
8. **0 (PUNCH)** – Enables bass and treble response to be boosted at all volume levels.
9. **9 (AS)** – Press and hold to store the strongest radio stations in each tuner bank in AUTO STORE mode. Momentarily press to scan each radio preset in PRESET SCAN mode.
10. **▲** – Press to remove faceplate from source unit.
11. **8 (LO/DX)** – When pressed, selects between LOCAL and DX tuner sensitivity.
12. **DIR-▼** – Selects the previous radio station in TUNER mode and selects the previous track in CDP mode. Moves forward through files in MP3 mode.
13. **BAND (ENTER)** – Selects which bank of tuner presets (FM1/FM2/AM) should be active or enables tracks in MP3 mode.
14. **PRESET 1 (SCAN)** – Selects radio preset #1 in TUNER mode and scans each track on the disc in CDP mode or MP3 mode.

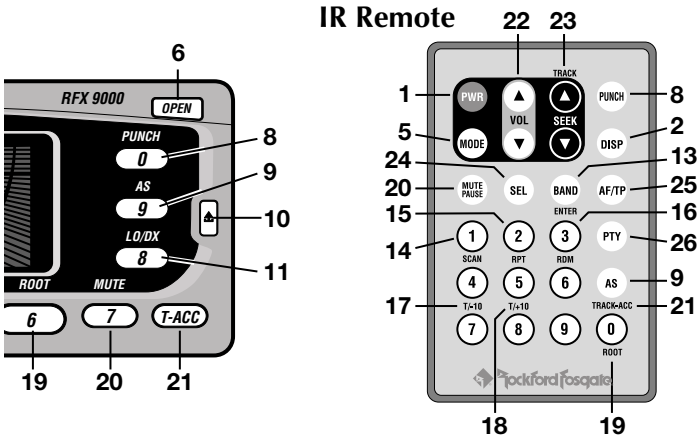

15. **PRESET 2 (RPT)** – Selects radio preset #2 in TUNER mode and repeats the current track in CDP mode or MP3 mode.
16. **PRESET 3 (RDM)** – Selects radio preset #3 in TUNER mode and selects tracks at random in CDP mode or MP3 mode.
17. **PRESET 4 (T-10)** – Selects radio preset #4 in TUNER mode and jumps back 10 tracks during MP3 play.
18. **PRESET 5 (T+10)** – Selects radio preset #5 in TUNER mode and jumps forward 10 tracks during MP3 play.
19. **PRESET 6 (ROOT)** – Selects radio preset #6 in TUNER mode and returns unit to root directory in MP3 mode.
20. **7 (MUTE)** – Mutes the audio in TUNER mode, and pauses the disc in CDP mode or MP3 mode.
21. **T-ACC** – Tuner mode, source unit, press to access preset buttons 7 to 10. CDP mode, allows you to enter the track number you want manually .

## IR Remote Special Features

22. **VOL ▲ / ▼** – Controls VOLUME, BASS, TREBLE, BALANCE, and FADER.
23. **SEEK/TRACK ▲ / ▼** – Selects the next/previous radio station in TUNER mode and selects the next/previous track in CDP mode.
24. **SEL** – Selects between VOLUME, BASS, TREBLE, BALANCE, and FADER modes.
27. **PTY** – Not Used.
28. **AF/TP** – Not Used.

**NOTE:** 1-0 BUTTONS select presets 1-10 in TUNER mode and selects tracks in CDP mode.

# OPERATION-BASIC

## INITIAL SETUP

**NOTE:** Items shown in () refer to remote control functions.

### DETACHABLE FACEPLATE

The faceplate is detachable as a theft deterrent.

#### To Detach the Faceplate:

1. Make sure that the faceplate is in the closed position.

**NOTE:** The faceplate cannot be removed from the faceplate bracket when the bracket is in the open position.

2. Press the release button on the right edge of the faceplate and pull the faceplate away from the unit.

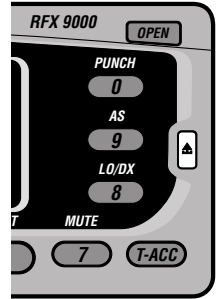

#### To Attach the Faceplate

1. Insert the left side of the faceplate into the faceplate bracket first.
2. Press the right side of the faceplate against the front of the unit until it clicks into place.

**CAUTION:** Do not attempt to attach the faceplate to the faceplate bracket when the bracket is in the open position. You may cause damage to the mechanism that may void your warranty

### RESET BUTTON

**CAUTION:** Do not press the Reset Button too hard or you may cause damage that may void your warranty. If you need assistance, please consult an Authorized Rockford Fosgate Dealer.

1. Follow the instructions above to detach the faceplate.
2. Insert a paper clip or other slender object into the Reset Button hole in the lower left corner of the unit and gently press it in until the button clicks.

### POWER ON/OFF

1. Press the OFF (PWR) button to turn the radio on.
2. Press the OFF (PWR) button again to turn the radio off.

#### Any Button Wake-Up

Press any button, except OPEN, DISP or , to "wake-up" the radio from sleep mode.

**NOTE:** When the radio is off, "sleep mode", the clock will be displayed.

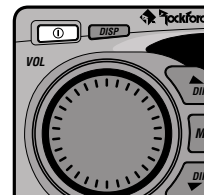

Remote



## VOLUME KNOB/TONE CONTROLS

The Volume knob is a multifunction controller and handles the Volume, Tone Controls, and Setup Options, see below.

### To Control Volume

1. Turn the VOLUME knob clockwise to raise volume.
2. Turn the VOLUME knob counter-clockwise to lower volume.

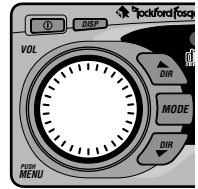

### To Adjust Tone Controls

1. Press the VOLUME knob (SEL button) repeatedly to cycle through BASS > TREBLE > BALANCE > FADER > VOLUME.
2. Turn the VOLUME knob to increase, clockwise, or decrease, counter-clockwise, the selected function. (VOL Buttons ▲/▼ on the remote work as well.)

### Remote



### Source Tone Memory

Individual Bass & Treble settings are memorized for TUNER and CD PLAYER.

**NOTE:** If no adjustment is made after 5 seconds, the MENU knob will revert to VOLUME mode.

## SETUP OPTIONS

The list below shows the default Setup Options. The bracketed items are the alternate options contained within each Setup Option.

### Selecting Options

1. Press and hold the VOLUME knob (SEL button) for about 1 second until the first Option appears {AMERICAS}.
  2. Press the VOLUME Knob repeatedly to cycle through all Setup Options. The first two options only affect the Tuner Mode.
  3. To change an Option, press either DIR ▲ / ▼ Buttons (SEEK ▲ or ▼).
  4. To store, wait 5 seconds and the Display will return to the last Mode shown.
- AMERICAS [EUR/AUST] — Allows tuning of frequencies available in different parts of the world.
  - P. PLAY [E] MUTE] — Plays the Tuner after you eject a CD while Eject Mute mutes the Tuner after you eject a CD.
  - V/BAR ON [V/BAR OFF] — Displays the Volume Bar at the bottom of the Front Panel while Volume Bar Off turns it off.
  - INI VOL 15 — Sets the maximum Initial Volume when the unit turns on. Initial Volume sets point of maximum volume when the unit is turned on. If the volume setting was lower than the initial volume setting when the unit is turned off, then the lower volume will be used at turn on. If the volume setting was higher than the initial volume setting, then the initial volume setting is used at turn on. This feature prevents accidental high volume turn on as well as allows high volume settings to be retained in case another preamplifier is the system's main volume control.

# OPERATION-BASIC

## CLOCK OPERATION

### Setting the Clock Hours

1. Press and hold the DISP button for 1 second until the hour flashes.
2. Press DIR ▲ / ▼ Button (SEEK ▲ or ▼) to set the hour.

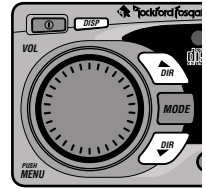

### Setting the Clock Minutes

1. Press and the DISP button a second time and the minutes will flash.
2. Press DIR ▲ / ▼ Button (SEEK ▲ or ▼) to set the minutes.

Your settings will be saved after the clock has flashed for 5 seconds.

**NOTE:** When the radio is off (sleep mode) the clock will be displayed.

### Remote

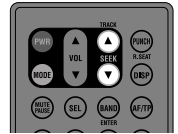

## MODE SELECTION

Press the MODE button repeatedly to cycle through the following modes:

- CDP PLAY — Enables CD Player if a CD is inserted.
- FM1>FM2>AM — Enables the Tuner.

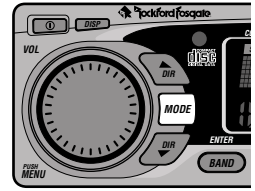

## MUTE

1. Press the MUTE (7) button to dampen the volume.
2. Press the MUTE (7) button a second time to revert the audio to the previous level.

**NOTE:** The panel will display MUTE until the function is canceled.

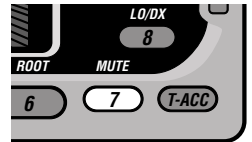

## PUNCH (Loudness)

The Punch button enables the bass and treble response of the audio output to be boosted for all listening levels.

1. Press the PUNCH (0) button to enable the Loudness feature.
2. Press the PUNCH (0) button again to disable the Loudness feature.

**NOTE:** The panel will display "Punch" when the Loudness feature is on.



### Remote



## PANEL DISPLAY

### Tuner Mode:

The panel will display the band, FM1, FM2 or AM1, and the station frequency.

### CD Modes

While playing a disc the panel will display the track number and the time played.

### MP3 Modes

The panel will display "READING CD" for 15 to 20 seconds when the CD is first inserted. Then the title of the CD followed by the name of the first folder then the name of the song in that folder. You can select between the name of the song and track number with time played by pressing the DISP button.

## OPERATION-RADIO TUNER

### SELECTING A BAND

Press the BAND button repeatedly to cycle through FM1, FM2, and AM. The act of selecting the band automatically enables that band.

### TUNER OPTIONS

The bracketed options are alternate options.

- AMERICAS [EUR/AUST]
- P. PLAY [E] MUTE]

### Selecting Tuner Options

See **SETUP OPTIONS** to change tuner options.

### Local / DX Selection

Select between LOCAL and DX tuner sensitivity by pressing the LO/DX (8) button. LOCAL sets the sensitivity for city conditions where there are several strong radio stations. DX sets the sensitivity of the tuner for rural conditions where there are weak radio stations



### Remote

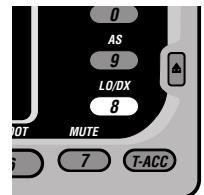
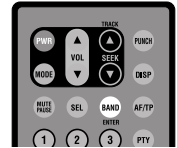

# OPERATION-RADIO TUNER

## SELECTING A STATION

Press the DIR ▲ / ▼ Button (SEEK ▲ or ▼) once and the Tuner will rapidly proceed to the next DIR ▲ (UP) or pervious DIR ▼ (DOWN) station.

Press and holding either the DIR ▲ / ▼ button (SEEK ▲ or ▼) for 1 second will put you into TUNER MANUAL mode. You can now manually search up or down at a rate of one digit per click (pressing and holding the DIR ▲ / ▼ button will allow rapid searching).

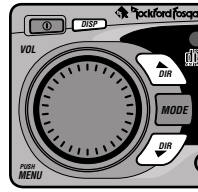

## Remote

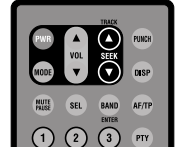

## PRESET BUTTONS

Each Tuner mode—FM1, FM2, and AM—has 10 presets for a total of 30 presets.

*NOTE: The following is for the panel of the source unit. See the end steps if using the optional remote.*

### To Set a Preset Button (for buttons 1 to 6)

1. Tune the Tuner to the station you wish to program.
2. Press and hold any preset button (1 to 6) for five seconds and it will program that setting.

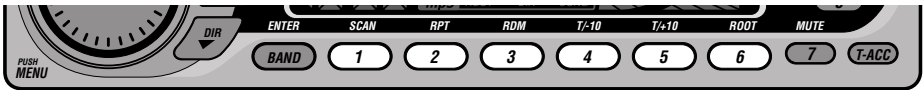

### To Set a Preset Button (for buttons 7 to 0)

3. Tune the Tuner to the station you wish to program.
4. First, press the T-ACC button, then press and hold preset button (7 to 0) for five seconds and it will program that setting.

### To Set a Preset Button (remote use)

1. Tune the Tuner to the station you wish to program.
2. Press and hold any preset button (1 to 0) for five seconds and it will program that setting.

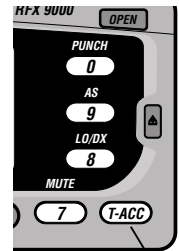



## AUTO STORE

If you want the Tuner to select the 10 most powerful stations in order of their signal strength and assign them to Preset buttons 1 to 0, you can use Auto Store.

1. Press and the AS button and the Tuner will scan the entire dial.
2. Auto Store will store radio stations independently in the selected tuner bank (FM1/FM2/AM).

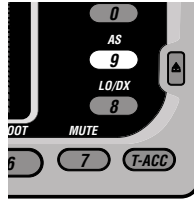

## Remote



# OPERATION-CD PLAYER

## Basic Operation

**NOTE:** This system will play AUDIO CDs created on a PC or Macintosh

### To Play a CD

1. Press OPEN button and the Front Panel will slide open.
2. Insert a CD into the slot with the label side facing up.
3. Close the front panel by pressing the lower right corner inward.
4. CDP PLAY will auto-select and the CD will begin playing track 1 immediately.
5. Use DIR ▲ / ▼ Buttons (SEEK ▲ or ▼) to change tracks.

### To Eject a Disc

1. Press the OPEN button and the Front Panel will slide open.
2. Press the OPEN button while Front Panel is open to eject the disc.
3. Close the front panel by pressing the lower right corner inward.

### Panel Display

While playing a disc the panel will display the track number and the time played.

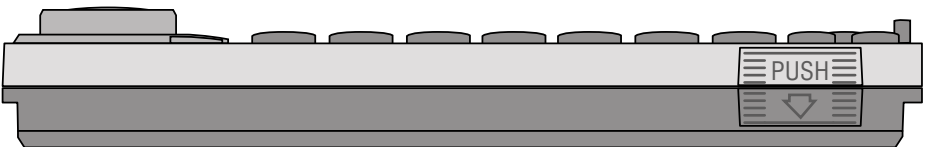

# OPERATION-CD PLAYER

## Advanced Operation

**NOTE:** Items shown in () refer to remote control functions.

### Track Selection

1. Press the DIR ▲ Button (SEEK ▲) to select the next track on the disc.
2. Press the DIR ▼ Button (SEEK ▼) to select the previous track.

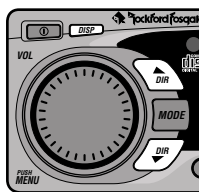

### Remote



### Considerations

The disc will start over at track 1 again after the last track plays.

### To Play Tracks at Random

1. Press the RDM (3) button to randomize the tracks on a disk.
2. To cancel, press the RDM (3) button a second time.

**NOTE:** The panel will display RDM until the function is cancelled.

### To Repeat a Track

1. Press the RPT (2) button to repeat the track currently playing..
2. To cancel, press the RPT (2) button a second time. Pressing the SCAN or RDM button will also cancel repeat, or pressing and holding the UP or DOWN (SEEK ▲ or ▼) buttons

**NOTE:** The panel will display RPT until the function is cancelled.

### Forward/Reverse

Press the DIR ▼ button (SEEK ▼) and the player will take you to the start of the same track as long as that track is more than 10 seconds in. If the track is less than 10 seconds in, pressing the DOWN button will take the player to the beginning of the previous track. Pressing DIR ▲ (SEEK ▲)takes you to the next track.

### Fast Forward/Reverse

1. Press and hold the DIR ▲ button (SEEK ▲) to fast forward the track.
2. Press and hold DIR ▲ (SEEK ▼) to fast rewind the track.

**NOTE:** The panel will display the elapsed time as long as the DIR ▲ / ▼ (SEEK ▲ or ▼) buttons are pressed.

### Track Scan

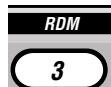

### Remote

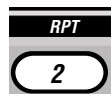
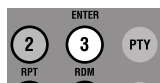

### Remote

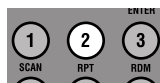

Track Scan plays the intro to each track for 10 seconds before moving to the next track on the currently playing disc.

1. Press the SCAN (1) button to begin track scan mode.
2. To cancel, press the SCAN (1) button a second time.

**NOTE:** The panel will display SCAN, the CD track number and elapsed time for 10 seconds for each track until the function is cancelled.

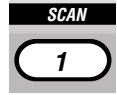

### Remote

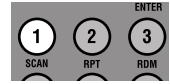

## Pause CD

1. Press the MUTE (Mute/Pause) button to pause the CD.
2. Press the MUTE (Mute/Pause) button a second time to resume playing the disc.

**NOTE:** The panel will display PAUSE and the track number until the function is canceled.



### Remote



## Direct Track Access

Direct Track Access allows any track to be immediately selected and played. This method is faster than manually cycling through each track on the disc.

1. Press the T-ACC (AS-TRACK ACC) button to select Direct Track Access mode.
2. Press the number, 1-2-3-4-5-6-7-8-9-0, to access the desired track on the disc.

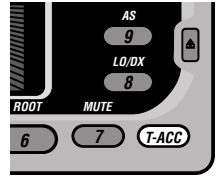

### Remote

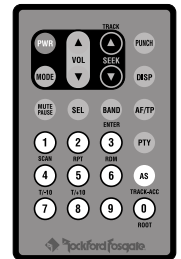

**EXAMPLE:** Pressing the T-ACC (AS-TRACK ACC) button, then 01 takes you to track 1, pressing 12 takes you to track 12 and so forth. Pressing just one (1) digit, 7, and the ENTER button will take you to track 7. Without pressing ENTER, the system will go to the track after 5 seconds.

## MP3 Player Operation — Basic Playing

**NOTE:** RFX players do not recognize MP3 CDs created on a Macintosh.

**NOTE:** Playability may depend on the type of CD-R/CD-RW used, CD surface condition, CD writer performance and condition and/or software used. For more information, visit our website.

### To Play an MP3 Disc

1. Press OPEN button and the Front Panel will slide open.
2. Insert a CD into the slot with the label side facing up.
3. Close the front panel by pressing the lower right corner inward.
4. The panel will display "READING CD" for 15 to 20 seconds when the CD is first inserted. Then the title of the CD followed by the name of the first folder then the name of the song in that folder. You can select between the name of the song and track number with time played by pressing the DISP button.
5. Use DIR ▲ / ▼ Buttons (SEEK 🔍 or 🎯) to move through the songs.
6. When scrolling through a large number of files, use the 5 button (T/+10) to go forward ten (10) songs at a time, or the 4 Button (T/-10) to go back ten (10) songs at a time.

**NOTE:** Random (RDM), repeat (RPT), PAUSE, SCAN and Fast Forward/Fast Reverse work the same as a regular CD.

## Negotiating the MP3 Directory

### The ROOT Level

The ROOT Level contains the name of the disc, but no folder or song information. The first song on the disc will automatically begin playing when a disc is inserted.

### Directly Selecting a Song by Title

The MP3 file management system is a folder-based system similar to the Windows™ File Manager. Because of this, the DIR ▲ / ▼ (UP and DOWN) keys function differently than they do in CD Mode. Instead of going forward or backward through your disc respectively, they go up and down through the file list.

1. Press the ROOT button and the display will show the disc name. The display will then immediately switch to show the name of the first folder on the disc and display it for 5 seconds. If no action is taken during this 5 second period, the display will default back to the song currently playing.
2. While the name of the first folder is showing, press the DOWN button to scroll through the list of folders. Press the UP button to scroll back up through the folders.
3. Press the ENTER (BAND) button and "●●" will be displayed, indicating you are in the folder.
4. Press the DOWN button to scroll through the items (songs or sub-folders) contained in the selected folder. Press the UP button to scroll back through the items.

**NOTE:** The item (song or sub-folder) name will remain displayed for 5 seconds in steps 1 through 4 above. If no action is taken during this 5 second period, the display will default back to the song currently playing.

5. Press ENTER to select the song to play or the next sub-folder. If entering a sub-folder, return to step 3.

## DOWN Button

When playing an MP3 track and the DOWN button is pressed, the player will take you to the beginning of the same track as long as the playing track has been playing for more than 10 seconds. If the track is within 10 seconds of its beginning, pressing the DOWN button will take the player to the beginning of the previous track.

## Direct Track Access

Direct Track Access allows any track to be immediately selected and played. This method is faster than manually cycling through each track on the disc. MP3's work with a three (3) digit access.

1. Press the T-ACC (AS-TRACK ACC) button once to select Direct Track Access mode.
2. Press the number, 1-2-3-4-5-6-7-8-9-0, to access the desired track on the disc.

*EXAMPLE: Pressing the T-ACC (AS-TRACK ACC) button, then 021 takes you to track 21, pressing 12 takes you to track 12 and so forth. Pressing just one (1) or two (2) digits, 11, and the ENTER button will take you to track 11. Without pressing ENTER, the system will go to the track after 5 seconds.*

## Direct Search

On this system, you can search the disk by title.

1. Press the T-ACC (AS-TRACK ACC) button twice (2 times) to enter into the search mode. A "\_" will flash on the display.
2. Turn the volume knob to select a character located in the title of the song you want.
3. Press the volume knob to select that character and move to the next. A maximum of ten (10) characters can be selected.

**NOTE:** Pressing the volume knob when no character has been selected will give you a space.

4. Press the BAND (Enter) button to find the first item on the disk with your selection. If none are found, "NOT FOUND" will show on the display.
5. Use the DIR ▼ (DOWN) button to go forward through the list of items found.
6. Press the BAND (Enter) button to select that item.

*EXAMPLE: Selecting the characters "RO" may find the words "ROMance" or "ROad". Either could be in the title of a song or folder. Pressing the BAND (Enter) button will either select the folder or begin playing the song that matches your selection. Narrow your selection by using more letters.*

# OPERATION-MP3

## Maximum Writing Speed and Bit Depth

The maximum speed of the CD ROM burner accepted by the RFX units is 12X. The maximum bit rate range possible is 32kb/sec–320kb/sec. For best performance of scrolling display, before creating a file system in your CDR burning program, select the CD layout properties menu and file system tabs. The JOLIET file format is preferred, this allows a maximum of 24 upper and lowercase scrolling characters to be displayed. The use of ISO9660 file format and selecting the Long File Names option on your PC will work, however, this allows a only a maximum of 16 uppercase scrolling characters to be displayed.

**NOTE:** Make sure that when a MP3 CD is burned that it is formatted as a data disc and NOT as an audio disc.

## Directory Structure

The MP3 directory is set up in three levels and is comprised of three components: (1) the Root, (2) Folders, and (3) Songs. Songs are played in the order and level in which they are located. As shown in the diagram to the right, all songs in Level 2 are played before the songs contained in Level 3 or lower. These levels are descriptive of the function of having songs in folders and sub-folders. Any song in a level below Level 3 is treated as though it were in Level 3, but will play in the level order as shown. The songs in the diagram at the right are numbered in the order they will play.

**NOTE:** Pressing the ROOT button will take you to the root directory. Pressing ROOT a second time will take you back where you started.

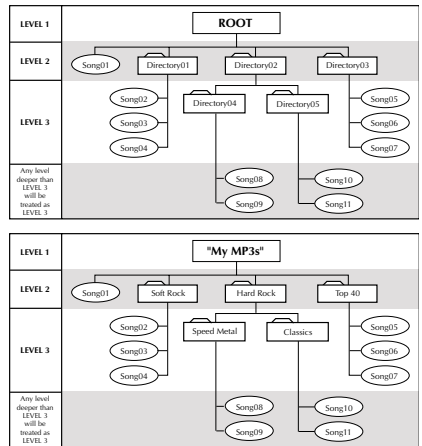

## General

SYMPTOM	DIAGNOSIS	REMEDY
<b>Source Unit does not turn on</b>	Voltage applied to Red and Yellow wires is not between 10.8 and 16 volts or there is no voltage present	Check battery, connections and fuses and repair or replace as necessary. If voltage is above +16 volts, have the electrical system inspected by an authorized car service center.
	Source unit is not properly grounded	Check wiring and repair as necessary
<b>No backlight illumination</b>	Detachable faceplate not properly connected	Detach faceplate and reinstall into chassis
<b>Speakers pop when turning Source Unit On/Off</b>	Auto antenna and remote B+ are not configured properly	Check wiring and repair as necessary. Refer to "Wiring the System" section of this manual for further information
	Bad component in the signal chain	Check connections and bypass all components between the source unit and the amplifier. Connect one component at a time to determine the culprit. Connect this component to the Blue wire and check for pops. If pops persist, repair or replace component as necessary
<b>Tuner fails to tune any radio stations</b>	Antenna is disconnected	Check connections and repair as necessary
<b>Tuner has poor reception</b>	Antenna is disconnected or not properly grounded to vehicle	Check connections and installation of antenna and repair or replace as necessary
	Antenna cable is intermittent or damaged	Disconnect antenna and test with known working antenna. If tuner works, check installation and repair antenna wiring as necessary
	Antenna is wrong type for AM/FM frequencies	Consult your local Authorized Rockford Fosgate Dealer for proper antenna selection
<b>Disc will not load into Source Unit</b> (also see error codes)	Voltage applied to Red and Yellow wires is not between 10.8 and 16 volts or there is no voltage present	Check battery, connections and fuses, and repair or replace as necessary. If voltage is above +16 volts, have the electrical system inspected by an authorized car service center
<b>Disc will not eject</b> (also see error codes)	Voltage applied to Yellow wire is not between 10.8 and 16 volts or there is no voltage present	Check battery, connections and fuses, and repair or replace as necessary. If voltage is above +16 volts, have the electrical system inspected by an authorized car service center

# TROUBLESHOOTING

**NOTE:** *If the error still continues after doing one of the easy remedies, before taking the unit to a service dealer, try resetting the system by pressing the reset button.*

SYMPTOM	DIAGNOSIS	REMEDY
<b>ERROR 3</b> (Loading Error)	Foreign objects are preventing the disc from loading	Check CDP mechanism load area by removing faceplate and repair as necessary
	Loading area in mechanism and loading motor (or driving circuit) is defective	Repair the mechanism and loading motor (or driving circuit)
<b>ERROR 6</b> (MP3 Fat Reading Error)	Excessive dirt or dust on disc	Clean disc to remove dirt or dust as necessary
	Disc is warped cracked or severely damaged	Put in a different disc!
<b>ERROR 7</b> (Servo Error)	Excessive dirt or dust on disc	Clean disc to remove dirt or dust as necessary
	Disc is warped cracked or severely damaged	Put in a different disc!
	Excessive scratches on disk	Put in a different disc!
<b>ERROR 9</b> (TOC Error)	Disc is warped cracked or severely damaged	Put in a different disc!
	Laser pickup is defective	Have service center repair laser pickup
	Servo unit in CDP mechanism is not operating properly	Check the servo circuit area and repair as necessary
<b>Radiated Noises</b>	No RF suppression of blower motors	Connect filter cap (Radio Shack #272-1085) in-line on B+ as close to blower motor as possible
	No RF suppression of switches	Connect a .1µf – .01µf non-polarized capacitor across switch contacts
<b>CD skips excessively</b>	Source unit mounted at an incorrect angle	Check mounting angle of source unit (mount within ±20° from horizontal) and repair as necessary
	Source unit not secured properly (Standard Mount)	Check tightness of installation sleeve and back strap; repair or replace as necessary
	Source unit not secured properly (ISO Mount)	Check tightness of mounting screws and repair or replace as necessary



SYMPTOM	DIAGNOSIS	REMEDY
<b>Engine Noise</b>	Source unit is not grounded properly	Check connections and repair wiring as necessary
	Noise is radiating into RCA signal cable	Check connections, run the RCA cables on a different route away from sources of high current
	Bad component in the signal chain	Check connections. Bypass all components between the Source unit and the amplifier. Connect one component at a time to determine the culprit. Repair or replace components as necessary
	Noise is radiating into the speaker cables	Disconnect speakers and connect a test speaker to the output terminals or the source unit. If noise is gone, reroute the speaker cables away from sources of high current
	Multiple grounds in the audio system	Check ground connections and connect amplifiers, signal processors, and other components to a central location or try a different grounding point on the chassis
<b>IR Remote has poor range</b>	Batteries are weak	Check battery condition and replace as necessary with (1) CR2025 (+3 volt) battery
	Excessive dirt or dust on IR Remote transmitter lens	Clean transmitter lens with Plexiglas solution and a non-abrasive cloth as necessary
	Excessive dirt or dust on source unit receiver lens	Clean receiver lens (compact disc logo) with Plexiglas solution and a non-abrasive cloth as necessary
	IR remote is outside of optimum transmitting range	Operate IR remote within about 15 ft and $\pm 45^\circ$ from horizontal of the Source unit's faceplate
	High sunlight conditions	Operate IR remote closer to Source Unit
<b>IR Remote does not work</b> (LED does not illuminate)	Batteries are dead	Check battery condition and replace as necessary with (1) CR2025 (+3 volt) battery
	Battery is installed incorrectly	Check battery installation and repair as necessary (polarity is indicated on pc board)

# SPECIFICATIONS

---

## General

Operating Voltage	+10.8V – +16.0V DC
Standby Current	5mA Max
Operating Temperature	Receiver: -30°C to +70°C CD Player: -10°C to +65°C
Dynamic Power Rating (IHF-202 Standard) per channel into a 4Ω load	40 watts x 4
RMS continuous power per channel, all channels driven into a 4Ω load from 20-20,000Hz with less than 0.1% Total Harmonic Distortion (THD)	25 watts x 4
Speaker Impedance	2Ω – 8Ω
Preamp Output Voltage	>2.0V RMS @ 0.5% THD
Sum Preamp Output Voltage*	>2.0V RMS @ 0.5% THD
Preamp Output Impedance	<100Ω
Equalization	Bass: ±10dB @ 60Hz Treble: ±8dB @ 15kHz ±45° off axis
IR Receiver Eye Range	
Overall Dimensions (with trim-ring)	Height: 2-9/32" (58mm) Width: 7-13/32" (188mm) Depth: 7-1/4" (183.7mm)
Nosepiece Dimensions (without trim-ring)	Height: 1-27/32" (46.5mm) Width: 6-3/4" (171.5mm) Depth: 13/16" (20.2mm)
Weight (9000)	3.31lbs (1.5kg)

## FM Tuner

Tuning Range	
Americas	87.5 ~ 107.9MHz (200kHz spacing)
Eur/Aus	87.5 ~ 108MHz (50kHz spacing)
Frequency Response	30Hz – 12kHz
Usable Sensitivity	10dB (S/N 30dB)
IF Rejection	90dB
Image Rejection	50dB
Signal-to-Noise Ratio	60dB
Distortion	< 0.5%
Channel Separation	≥ 25dB @ 1kHz
Suppression	35dB

## AM Tuner

Tuning Range	
Americas	530 ~ 1710kHz (10kHz spacing)
Eur/Aus	522 ~ 1620kHz (9kHz spacing)
Sensitivity	20dBf max @ 10dB sensitivity
-6dB Bandwidth	5kHz min – 12kHz max

## CD Player

Compatible Discs	5"
Frequency Response	20Hz – 20kHz (±3dB)
Signal-to-Noise Ratio	>80dB (preamp output w/ 22kHz LP filter)
Distortion	<0.5%
Channel Separation	86dB (preamp output w/ 22kHz LP filter)
Dynamic Range	100dB

## IR Remote

Operation Voltage	+3V DC
Transmitting Range	20 ft (variable in sunlight)
Battery Replacement	(1) CR2025 +3V Lithium
Dimensions	3-3/8"(H) x 2-1/8"(W) x 9/32"(D) (85.6mm x 54mm x 7mm)

# LIMITED WARRANTY INFORMATION

Rockford Corporation offers a limited warranty on Rockford Fosgate products on the following terms:

## ***Length of Warranty***

1 year on source units

## ***What is Covered***

This warranty applies only to Rockford Fosgate products sold to consumers by Authorized Rockford Fosgate Dealers in the United States of America or its possessions. Product purchased by consumers from an Authorized Rockford Fosgate Dealer in another country are covered only by that country's Distributor and not by Rockford Corporation.

## ***Who is Covered***

This warranty covers only the original purchaser of Rockford product purchased from an Authorized Rockford Fosgate Dealer in the United States. In order to receive service, the purchaser must provide Rockford with a copy of the receipt stating the customer name, dealer name, product purchased and date of purchase.

Products found to be defective during the warranty period will be repaired or replaced (with a product deemed to be equivalent) at Rockford's discretion.

## ***What is Not Covered***

1. Damage caused by accident, abuse, improper operations, water, theft
2. Any cost or expense related to the removal or reinstallation of product
3. Service performed by anyone other than Rockford or an Authorized Rockford Fosgate Service Center
4. Any product which has had the serial number defaced, altered, or removed
5. Subsequent damage to other components
6. Any product purchased outside the U.S.
7. Any product not purchased from an Authorized Rockford Fosgate Dealer

## ***Limit on Implied Warranties***

Any implied warranties including warranties of fitness for use and merchantability are limited in duration to the period of the express warranty set forth above. Some states do not allow limitations on the length of an implied warranty, so this limitation may not apply. No person is authorized to assume for Rockford Fosgate any other liability in connection with the sale of the product.

## ***How to Obtain Service***

Please call 1-800-669-9899 for Rockford Customer Service. You must obtain an RA# (Return Authorization number) to return any product to Rockford Fosgate. You are responsible for shipment of product to Rockford.

### **Ship to: Electronics**

Rockford Corporation  
Warranty Repair Department  
2055 E. 5th Street  
Tempe, AZ 85281  
RA#: \_\_\_\_\_

### **Ship to: Speakers**

Rockford Acoustic Design  
Speaker Returns  
2356 Turner Ave. NW  
Grand Rapids, MI 49544  
RA#: \_\_\_\_\_

# INTRODUCTION

---

Français

*Cher client,*

*Toutes nos félicitations pour avoir acheté un produit de la meilleure marque d'appareils audio pour automobile. Rockford Fosgate vise rien de moins que la perfection dans le domaine de la reproduction musicale. C'est pourquoi nous sommes heureux que vous ayez choisi notre produit. Des années d'expertise en ingénierie, de savoir-faire et de tests critiques nous ont permis de créer une vaste gamme de produits capables de reproduire toute la clarté et la richesse musicales que vous méritez.*

*Pour obtenir les meilleurs résultats, nous vous recommandons de faire installer votre nouvel appareil par un concessionnaire Rockford Fosgate agréé formé spécialement par notre Institut de formation technique Rockford (RTTI). Prenez soin de lire la garantie et conservez votre reçu ainsi que l'emballage d'origine pour usage ultérieur.*

*Pour compléter votre nouvelle image Rockford Fosgate, commandez des accessoires Rockford tels que T-shirts, vestes, chapeaux et lunettes de soleil.*

*Pour obtenir une brochure gratuite sur les produits Rockford Fosgate et les accessoires Rockford, appelez aux États-Unis le 480-967-3565 ou faxez au 480-967-8132.*

*Pour tous les autres pays, appelez le +001-480-967-3565 ou faxez au +001-480-967-8132.*

## PRATIQUEZ UNE ÉCOUTE SANS RISQUES<sup>MD</sup>

Une exposition continue à des niveaux de pression acoustique supérieurs à 100 dB peut causer une perte d'acuité auditive permanente. Les systèmes audio de forte puissance pour auto peuvent produire des niveaux de pression acoustique bien au-delà de 130 dB. Faites preuve de bon sens et pratiquez une écoute sans risques

Si vous avez encore des questions à propos de ce produit, même après avoir lu ce manuel, contactez votre concessionnaire Rockford Fosgate agréé. Si vous avez besoin d'aide, appelez-nous au 1-800-669-9899. Veuillez avoir les numéros de modèle et de série, ainsi que la date d'achat de l'appareil à portée de main lorsque vous appelez.

Le numéro de série est indiqué sur l'extérieur de l'emballage. Veuillez l'inscrire ci-dessous dans l'espace réservé à cet effet. Il permettra de vérifier votre garantie et de retrouver votre appareil en cas de vol.

Numéro de série : \_\_\_\_\_

Numéro de modèle : \_\_\_\_\_

<b>Introduction</b> .....	<b>2</b>
<b>Consignes de sécurité</b> .....	<b>4</b>
<b>Mesures de précaution</b> .....	<b>4-5</b>
<b>Contenu de l'emballage</b> .....	<b>5</b>
<b>Installation</b> .....	<b>6-9</b>
<i>Considérations concernant l'installation</i> .....	6
<i>Emplacements de montage</i> .....	7
<i>Câblage du système</i> .....	7
<i>Installation standard</i> .....	9
<i>Installation ISO-DIN</i> .....	9
<b>Caractéristiques de l'appareil</b> .....	<b>10-11</b>
<b>Fonctionnement de base</b> .....	<b>12-15</b>
<i>Réglage initial</i> .....	12
<i>Bouton de réinitialisation</i> .....	12
<i>Interrupteur de mise sous/hors tension</i> .....	12
<i>Utilisation de l'horloge</i> .....	14
<i>Sélection de mode</i> .....	14
<b>Fonctionnement du tuner</b> .....	<b>15-17</b>
<b>Fonctionnement du lecteur CD</b> .....	<b>17-19</b>
<b>Fonctionnement de MP3</b> .....	<b>20-22</b>
<b>Dépannage</b> .....	<b>23-25</b>
<b>Caractéristiques</b> .....	<b>26</b>
<b>Informations relatives à la garantie</b> .....	<b>27</b>
<b>Instructions internationales</b> .....	<b>28</b>

**NOTE :** consultez chaque section pour de plus amples informations.

## AVANT DE COMMENCER

Bienvenue à Rockford Fosgate ! Ce manuel vise à informer le propriétaire, le vendeur et l'installateur de l'appareil. Si vous désirez apprendre rapidement comment installer ce produit, consultez la section Installation du manuel. Reportez-vous à la Table des matières pour d'autres informations. Nous nous efforçons de faire en sorte que toutes les informations contenues dans ce manuel soient à jour. Mais comme nous améliorons constamment nos produits, nous nous réservons le droit de modifier ces informations sans aucun préavis.

NOTE : le manuel utilise des abréviations pour les termes suivants :

TUNER = Tuner AM/FM

LCD = Lecteur CD

Visitez notre site Web pour obtenir les dernières informations sur tous les produits Rockford.

[www.rockfordfosgate.com](http://www.rockfordfosgate.com)

# CONSIGNES DE SÉCURITÉ

---

Français



## AVERTISSEMENT

Le symbole accompagnant le mot « AVERTISSEMENT » signale à l'utilisateur la présence d'instructions importantes. Le non-respect de ces instructions causera des blessures graves ou la mort.



## MIS EN GARDE

Le symbole accompagnant l'expression « MISE EN GARDE » signale à l'utilisateur la présence d'instructions importantes. Le non-respect de ces instructions peut causer des blessures ou endommager l'appareil.



**MISE EN GARDE :** pour éviter des blessures et ne pas endommager l'appareil, veuillez lire et suivre les instructions du manuel. Notre but est que ce système vous donne du plaisir et non des maux de tête.



**MISE EN GARDE :** si vous vous sentez incapable d'installer l'appareil vous-même, confiez la tâche à un technicien Rockford Fosgate qualifié.



**MISE EN GARDE :** avant d'entamer l'installation, déconnectez la broche négative (-) de la batterie pour éviter tout risque de blessures, d'incendie ou de dommages à l'appareil.

---

## MESURES DE PRÉCAUTION

### SOURCE AUDIO

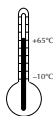

#### Température de fonctionnement

Assurez-vous que la température à l'intérieur du véhicule se situe entre  $-10^{\circ}\text{C}$  et  $+65^{\circ}\text{C}$  ( $+14^{\circ}\text{F}$  et  $+149^{\circ}\text{F}$ ). NE jouez PAS de disque si la température est supérieure ou inférieure à la plage d'utilisation.



#### Condensation de l'humidité

Le son du CD peut trembloter à cause de la condensation. Si cela se produit, retirez le disque de l'appareil et attendez environ une heure que l'humidité s'évapore.



#### Exposition à l'environnement

N'exposez PAS la source audio ou le changeur de CD en option aux éléments suivants : chaleur ou ensoleillement direct, niveau d'humidité élevé, poussière ou vibrations excessives, pluie ou eau.



#### Manipulation de la façade démontable

NE faites PAS subir de chute ou de choc à la façade car cela pourrait l'endommager gravement. Protégez-la en la rangeant dans l'étui de transport fourni à cet effet.



#### Évitez toute défaillance mécanique

NE saisissez PAS un disque pendant son chargement automatique dans l'appareil. Cela pourrait endommager sérieusement le mécanisme de lecture.

## TÉLÉCOMMANDE INFRAROUGE (en option)



### Exposition à l'environnement

N'exposez PAS la télécommande infrarouge aux éléments suivants : chaleur ou ensoleillement direct, niveau d'humidité élevé, pluie ou eau.



### Manipulation de la télécommande infrarouge

NE faites PAS subir de chute ou de choc à la télécommande infrarouge car cela pourrait l'endommager gravement.

## DISQUES COMPACTS



### Manipulation et entretien des disques

NE touchez PAS la face de lecture (verso de la face à étiquette) du disque. Tenez le disque par les bords ou le trou central uniquement. NE collez PAS d'autocollant ou d'étiquette sur le disque. N'appliquez PAS de vaporisateur pour disques vinyles, agent antistatique, acétone ou tout autre produit chimique volatile au disque.



### Disque endommagé

NE jouez PAS de disque fendillé, ondulé ou endommagé. Cela pourrait endommager sérieusement le mécanisme de lecture.



### Disques neufs

Le lecteur CD éjectera tout disque inséré incorrectement ou possédant des surfaces irrégulières. Dans ce cas, passez le doigt le long du bord extérieur du CD et du trou central. Toute bavure ou irrégularité, aussi petite soit-elle, peut empêcher le chargement du disque. Pour les éliminer, frottez le bord intérieur du trou et le bord extérieur du disque avec un objet de style stylo à bille.

## CONTENU DE L'EMBALLAGE

---

Source audio modèle 9000

Manuel d'installation et d'utilisation

Fiche d'installation

Manchon de montage standard

Attache arrière (collée sur l'encart de l'emballage)

Languettes de dégagement (2)

Ensemble de visserie

Harnais d'alimentation 16 broches

Étui de façade

Télécommande infrarouge (en option)

## CONSIDÉRATIONS CONCERNANT L'INSTALLATION

Voici la liste d'outils requis pour l'installation :

Voltmètre-ohmmètre	Tournevis à embout cruciforme n° 2
Pince à dénuder	Clé de borne de batterie
Pince à sertir	Fer à souder
Coupe-fils	Brasure
Tube thermorétractible de 1/8" de diamètre	Pistolet thermique

Cette section traite de points concernant le véhicule dont il faut tenir compte pour l'installation de votre nouvel appareil audio. Vous sauvez du temps en planifiant à l'avance la disposition du système et du câblage. Assurez-vous, entre autres, que chaque composant du système est facilement accessible pour les réglages.

**⚠ MISE EN GARDE :** si vous vous sentez incapable d'installer l'appareil vous-même, confiez la tâche à un technicien Rockford Fosgate qualifié.

**⚠ MISE EN GARDE :** avant d'entamer l'installation, déconnectez la broche négative (-) de la batterie pour éviter tout risque de blessures, d'incendie ou de dommages à l'appareil.

### Avant de commencer l'installation, suivez ces règles toutes simples :

1. Prenez soin de bien lire et comprendre les instructions avant d'installer l'appareil audio.
2. Par mesure de sécurité, veuillez débrancher le fil négatif de la batterie avant de commencer l'installation.
3. Pour faciliter le montage, nous vous suggérons de dérouler tous les fils avant d'installer l'appareil.
4. Acheminez tous les câbles RCA de façon groupée, à l'écart des fils à courant élevé.
5. Utilisez des connecteurs de haute qualité pour assurer une installation fiable et minimiser la perte de signal ou de puissance.
6. Réfléchissez avant de percer quoique ce soit ! Faites attention de ne pas couper ou percer le réservoir d'essence, les conduites de carburant, de frein, hydrauliques ou de dépression, ou le câblage électrique lorsque vous travaillez sur un véhicule.
7. Ne faites jamais passer les fils sous le véhicule. Il vaut mieux les installer à l'intérieur du véhicule pour assurer une meilleure protection.
8. Évitez de faire passer les fils par dessus ou à travers des bords tranchants. Tout fil acheminé à travers du métal, un pare-feu en particulier, doit être protégé avec des bagues en caoutchouc ou plastique.
9. Protégez TOUJOURS la batterie et le circuit électrique des dommages potentiels à l'aide de fusibles. Installez un porte-fusible et un fusible appropriés sur le câble d'alimentation de +12 V à moins de 45,7 cm (18") de la borne de batterie.
10. Préparez la masse du châssis en grattant toute trace de peinture de la surface métallique afin d'assurer une bonne mise à la masse. Les connexions de masse doivent être aussi courtes que possible et toujours connectées à du métal soudé à la carrosserie ou au châssis du véhicule.



## EMPLACEMENTS DE MONTAGE

L'emplacement de l'appareil audio influe grandement sur les performances du lecteur CD. Il peut être installé dans plusieurs endroits. Choisissez-en un qui assurera des performances optimales.

### Compartiment du moteur

Monter l'appareil dans le compartiment du moteur annulera votre garantie. Non seulement cela endommagera l'appareil, mais cela vous méritera le titre de « client du mois » chez notre support technique.

### Tableau de bord

Installer l'appareil dans le tableau de bord assure un accès optimal. L'appareil doit être solidement monté selon « l'installation standard » ou « l'installation ISO » afin d'obtenir les meilleurs résultats avec le lecteur CD.

### Console centrale

Installer l'appareil dans la console centrale assure un accès optimal. Assurez-vous que l'installation n'interfère pas avec le maniement du levier de vitesse ou du frein à main. L'appareil audio doit être monté à un angle de  $\pm 20^\circ$  de l'horizontale.

### Boîte à gant

Installer l'appareil dans la boîte à gant est acceptable, mais cela n'assure pas un accès facile. Cela ne doit être fait que s'il n'est pas possible d'installer l'appareil dans le « tableau de bord » ou la « console centrale » (dans le cas, par exemple, de vieux véhicules équipés de tableaux de bord métalliques). L'appareil audio doit être monté à un angle de  $\pm 20^\circ$  de l'horizontale.

### Sous le tableau de bord

Installer l'appareil sous le tableau de bord est acceptable, mais cela n'assure pas un accès facile. Cela ne doit être fait que s'il n'est pas possible d'installer l'appareil dans le « tableau de bord », la « console centrale » ou la « boîte à gant ». Montez l'appareil à droite de la zone du conducteur afin de minimiser toute interférence avec le frein de stationnement, le levier de vitesse ou les pédales. L'appareil audio doit être monté à un angle de  $\pm 20^\circ$  de l'horizontale.

## CBLAGE DU SYSTÈME

**NOTE :** la fiche d'installation livrée avec votre appareil comporte un schéma qui vous aidera à connecter le système.

 **MISE EN GARDE :** si vous ne vous sentez pas à l'aise pour effectuer vous-même le câblage de votre nouvel appareil, veuillez confier l'installation à votre concessionnaire Rockford Fosgate agréé.

 **MISE EN GARDE :** avant d'entamer l'installation, déconnectez la broche négative (-) de la batterie pour éviter tout risque de blessures, d'incendie ou de dommages à l'appareil.

1. Installez le **harnais d'alimentation 16 broches** en connectant les fils correspondants au système électrique et audio. Soudez et thermorétrécissez toutes les connexions pour assurer une installation fiable. Pour chaque connexion, découpez un morceau de tube thermorétrécissable de 2,5 cm (1 po) et enfilez-le sur l'un des fils. Dénudez chaque fil sur une longueur de 1 cm (3/8"), puis torsadez et soudez. Enfilez le tube sur la connexion et rétrécissez-le à l'aide d'un pistolet à air chaud jusqu'à ce qu'aucun fil nu ne soit plus exposé.
2. Connectez le fil **NOIR** à la masse du châssis. Préparez la masse du châssis en grattant toute trace de peinture sur la surface métallique et en nettoyant soigneusement pour éliminer tout dépôt de saleté et de graisse. Dénudez l'extrémité du fil et fixez un connecteur en anneau. Fixez le fil au châssis à l'aide d'une vis non anodisée et une rondelle en étoile.
3. Connectez le fil **JAUNE** à une source de tension constante de +12 V (afin de préserver en mémoire les fonctions programmées par l'utilisateur). La source doit toujours fournir +12 V, même si le contact est éteint et que le véhicule n'est pas en marche.
4. Connectez le fil **ROUGE** (contact) à une source commutée de +12 V (sous tension seulement lorsque la clé de contact est en position « accessoire » ou « marche »). Connectez le fil **ROUGE** à une source positive commutée de +12 volts. Le signal commuté est émis généralement lorsque le contact est en position ACC (accessoire). Si le véhicule ne possède pas de position ACC, connectez le fil à la position commutée « ON » du contact. La consommation de courant de ce fil est négligeable.
5. Connectez le fil **BLEU CLAIR** aux fils d'allumage à distance (« Remote Turn-On ») du ou des amplificateurs. Ceci allume les amplificateurs externes lorsque la source audio est mise sous tension.
6. Connectez le fil **BLEU/ROUGE** au fil de l'antenne télécommandée. Ceci fait sortir l'antenne automatiquement lorsque l'appareil est allumé, mais seulement s'il est en mode TUNER.
7. Connectez les fils de haut-parleur (si aucun amplificateur externe n'est utilisé) aux fils de haut-parleur correspondants en soudant et thermorétrécissant toutes les connexions pour assurer une installation fiable. Si seulement une paire de haut-parleurs est utilisée dans le système, utilisez uniquement les fils de haut-parleur **AVANT** et thermorétrécissez les fils **ARRIÈRE** non utilisés afin d'éviter les risques de court-circuit. Veillez à respecter la polarité des haut-parleurs. **NE** mettez **PAS** les fils de haut-parleur à la masse sur le châssis car cela pourrait causer un fonctionnement instable.
8. Installez le faisceau de sortie de préampli (dans l'éventualité où des amplificateurs externes seraient utilisés) en branchant les câbles RCA dans les prises d'entrée RCA correspondantes des amplificateurs. Prenez soin d'acheminer les câbles de signal à l'écart des fils à haute tension pour éviter que le signal audio ne subisse d'interférence de bruit provenant de champs de rayonnement électriques. Les **RCA AVANT** se connectent à l'amplificateur du haut-parleur avant. Les **RCA ARRIÈRE** se connectent à l'amplificateur du haut-parleur arrière.
9. Connectez l'antenne en branchant son câble dans le connecteur situé à l'arrière de l'appareil. Assurez-vous que l'antenne est bien mise à la masse sur le véhicule afin d'obtenir une bonne réception radio.

## INSTALLATION STANDARD

### Installation :

- **Fixez les verrous du manchon d'installation** sur l'appareil (utilisez les vis fournies).
- **Montez le manchon d'installation dans le tableau de bord.**

**NOTE :** faites en sorte de monter l'appareil le plus à l'horizontale possible pour assurer des performances de lecteur CD optimales. L'angle de montage acceptable peut atteindre  $\pm 20^\circ$  par rapport au plan horizontal.

- **Recourbez les languettes appropriées** sur les côtés du manchon d'installation. **Voir la Fiche d'installation.**
- **Installez l'appareil audio** en le glissant dans le manchon jusqu'à ce qu'il se mette en place d'un déclic.
- **Fixez bien l'attache arrière** derrière le tableau de bord pour empêcher l'appareil de vibrer.
- **La vis de l'attache doit être** de 6 mm maximum (utilisez la vis fournie).
- **Connectez l'antenne** à sa prise, à l'arrière de l'appareil.

### Retrait :

- **Déconnectez l'attache de l'arrière** de la radio (si utilisée).
- **Enlevez la garniture du devant** de la radio.
- **Insérez les languettes de dégagement** dans les côtés gauche et droit de l'appareil afin de dégager les verrous.
- **Retirez l'appareil audio** du manchon d'installation à l'aide des languettes de dégagement.

## INSTALLATION ISO-DIN

### Installation :

- **Retirez la garniture** et le manchon d'installation de l'appareil audio.
- Le support de montage doit être aligné avec les deux orifices de montage de chaque côté de l'appareil.
- **Les vis ISO** doivent être de 6 mm maximum (utilisez les vis fournies).
- **Connectez l'antenne** à sa prise, à l'arrière de l'appareil.
- **Installez l'appareil audio** dans le tableau de bord.

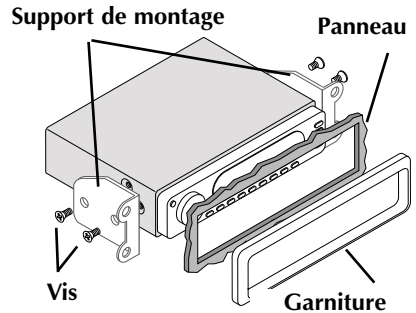
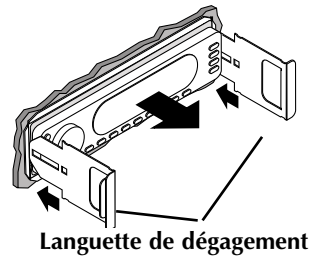
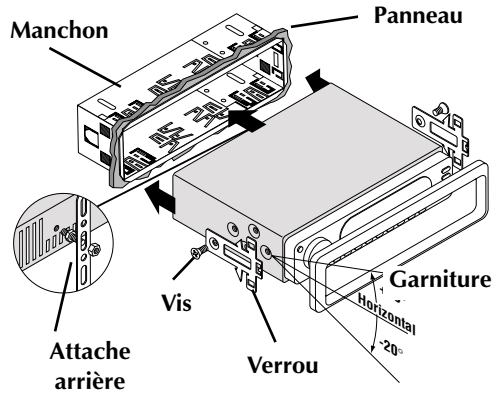

## Source Unit

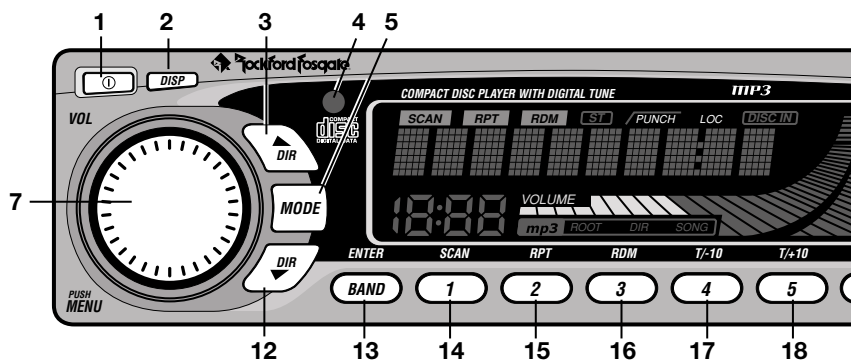

1. **OFF** – Allume et éteint l'appareil.
2. **DISP** – Alterne entre différentes fonctions dans l'écran principal ; alterne entre les heures et les minutes lorsqu'il est enfoncé pendant plus d'une seconde.
3. **DIR-▲** – Sélectionne la station suivante en mode TUNER et la piste suivante en mode LCD. Parcoure les fichiers vers l'arrière en mode MP3.
4. **IR** – Œil infrarouge pour commande à distance (en option).
5. **MODE** – Sélectionne le mode TUNER ou LCD.
6. **OPEN** – Ouvre la façade et éjecte les CD du lecteur CD.
7. **VOLUME** – Sélectionne, lorsqu'il est enfoncé, les modes VOLUME, BASS, TREBLE, BALANCE ou FADER.
8. **0 (PUNCH)** – Permet d'augmenter le niveau des basses et des aigus à n'importe quel niveau de volume.
9. **9 (AS)** – Appuyez sur ce bouton et maintenez-le enfoncé pour enregistrer dans les blocs mémoire du tuner, en mode AUTO STORE, les stations dont la réception est la plus claire. Appuyez brièvement sur ce bouton pour sélectionner chaque station présélectionnée en mode PRESET SCAN.
10. **▲** – Appuyez sur ce bouton pour retirer la façade de l'appareil.
11. **8 (LO/DX)** – Sélectionne la sensibilité de type LOCAL ou DX du tuner.
12. **DIR-▼** – Choisit la station précédente en mode TUNER et la piste précédente en mode LCD. Parcoure les fichiers vers l'avant en mode MP3.
13. **BAND (ENTER)** – Choisit la banque de présélections tuner (FM1/FM2/AM) à activer ou active les pistes en mode MP3.
14. **PRESET 1 (SCAN)** – Choisit la présélection radio no 1 en mode TUNER et lit brièvement chaque piste du disque en mode LCD ou MP3.

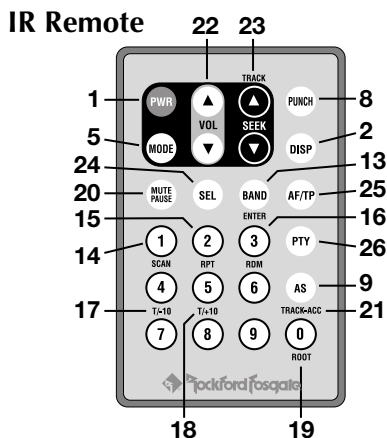
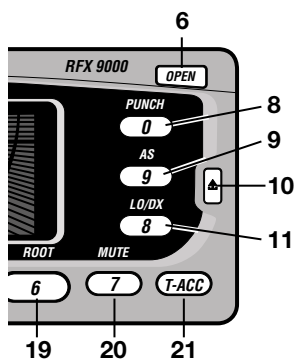

15. **PRESET 2 (RPT)** – Choisit la présélection radio no 2 en mode TUNER et répète la piste actuelle en mode LCD ou MP3.
16. **PRESET 3 (RDM)** – Choisit la présélection radio no 3 en mode TUNER et sélectionne les pistes de façon aléatoire en mode LCD ou MP3.
17. **PRESET 4 (T/-10)** – Choisit la présélection radio no 4 en mode TUNER et saute de 10 pistes en arrière en mode de lecture MP3.
18. **PRESET 5 (T/+10)** – Choisit la présélection radio no 5 en mode TUNER et saute de 10 pistes en avant en mode de lecture MP3.
19. **PRESET 6 (ROOT)** – Choisit la présélection radio no 6 en mode TUNER et revient au niveau principal en mode MP3.
20. **7 (MUTE)** – Met l'audio en sourdine en mode TUNER et met le disque sur pause en mode LCD ou MP3.
21. **T-ACC** – Mode Tuner, appareil audio : permet d'accéder aux boutons de présélection 7 à 10. Mode LCD : permet d'entrer manuellement le numéro de piste voulu.

## Fonctions spéciales de la télécommande infrarouge

22. **VOL ▲ / ▼** – Contrôle les modes VOLUME, BASS, TREBLE, BALANCE et FADER.
23. **SEEK/TRACK ▲ / ▼** – Sélectionne la station suivante/précédente en mode TUNER et la piste suivante/précédente en mode LCD.
24. **SEL** – Sélectionne les modes VOLUME, BASS, TREBLE, BALANCE ou FADER.
27. **PTY** – Non utilisé.
28. **AF/TP** – Non utilisé.

**NOTE :** les boutons 1 à 0 sélectionnent les présélections 1 à 10 en mode TUNER et les pistes en mode LCD.

## PRÉPARATION INITIALE

**NOTE :** les éléments indiqués entre () se rapportent à des fonctions de commande à distance.

### FAÇADE DÉMONTABLE

La façade est démontable par mesure de prévention contre le vol.

#### Pour démonter la façade :

1. Assurez-vous que la façade est en position fermée.

**NOTE :** la façade ne peut pas être retirée de son support lorsque celui-ci est en position ouverte.

2. Appuyez sur le bouton de verrouillage, sur le côté droit de la façade, et tirez celle-ci vers vous pour la sortir de l'appareil.

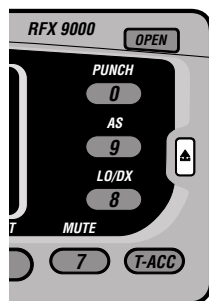

#### Pour placer la façade

1. Insérez d'abord le côté gauche de la façade dans le support de celle-ci.
2. Appuyez sur le côté droit de la façade contre le devant de l'appareil jusqu'à ce que la façade se mette en place d'un déclic.

**MISE EN GARDE :** n'essayez pas de fixer la façade à son support lorsque celui-ci est en position ouverte. Vous pourriez endommager le mécanisme et annuler la garantie.



### BOUTON DE RÉINITIALISATION

**MISE EN GARDE :** n'appuyez pas trop fort sur le bouton de réinitialisation car vous pourriez endommager l'appareil et annuler la garantie. Si vous avez besoin d'aide, veuillez consulter un concessionnaire Rockford Fosgate agréé.



1. Détachez la façade en suivant les instructions ci-dessus.
2. Insérez une trombone ou un autre objet mince dans le trou du bouton de réinitialisation, au coin inférieur gauche de l'appareil, et appuyez dessus légèrement jusqu'à ce que le bouton fasse un déclic.

### INTERRUPTEUR DE MISE SOUS/HORS TENSION (POWER ON/OFF)

1. Appuyez sur le bouton OFF (PWR) pour allumer la radio.
2. Appuyez sur le bouton OFF (PWR) de nouveau pour éteindre la radio.

#### Réveil à l'aide d'un bouton quelconque

Appuyez sur n'importe quel bouton, excepté OPEN, DISP ou , pour « réveiller » la radio du mode de veille.

**NOTE :** lorsque la radio n'est plus en mode de veille, l'horloge s'affiche.

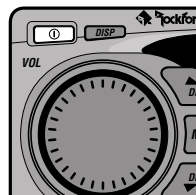

#### Télécommande



## BOUTONS DE RÉGLAGE DE VOLUME/TONALITÉ

Le bouton de volume est un contrôleur multifonction qui règle le volume, la tonalité et les options de réglage (voir ci-dessous).

### Pour régler le volume

1. Tournez le bouton VOLUME dans le sens horaire pour augmenter le volume.
2. Tournez le bouton VOLUME dans le sens anti-horaire pour baisser le volume.

### Pour régler la tonalité

1. Appuyez sur le bouton VOLUME (bouton SEL) plusieurs fois pour faire apparaître les indications BASS > TREBLE > BALANCE > FADER > VOLUME.
2. Tournez le bouton VOLUME dans le sens horaire pour augmenter le niveau de la fonction choisie, et le sens contraire pour le réduire. (Les boutons VOL ▲/▼ de la télécommande fonctionnent de la même manière.)

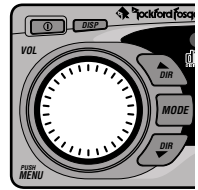

Télécommande



### Mémoire de tonalité de la source audio

Les réglages des graves et des aigus sont mémorisés pour le TUNER et le LECTEUR CD.

**NOTE :** si aucun réglage n'est effectué après 5 secondes, le bouton MENU se remet en mode VOLUME.

## OPTIONS DE RÉGLAGE

La liste ci-dessous indique les options de réglage par défaut. Les éléments entre crochets indiquent les options alternatives de chaque option de réglage.

### Sélection des options

1. Appuyez sur le bouton de VOLUME (bouton SEL) et laissez-le enfoncé pendant 1 seconde jusqu'à ce que la première option apparaisse (AMERICAS).
  2. Appuyez sur le bouton VOLUME plusieurs fois pour afficher toutes les Options de réglage. Les deux premières options affectent le mode Tuner seulement.
  3. Pour changer d'option, appuyez sur l'un des boutons DIR ▲ / ▼ (SEEK ▲ ou ▼).
  4. Pour enregistrer l'option, attendez 5 secondes que l'écran retourne au dernier mode affiché.
- AMERICAS [EUR/AUST] — Permet de syntoniser les fréquences disponibles dans différentes régions du monde.
  - P. PLAY [E] MUTE] — Fait marcher le Tuner après éjection d'un CD alors que Eject Mute le met en sourdine après l'éjection.
  - V/BAR ON [V/BAR OFF] — Affiche la barre de volume au bas du panneau avant alors que Volume Bar Off la désactive.
  - INI VOL 15 — Règle le volume initial maximum lorsque l'appareil s'allume. Si le niveau de volume est inférieur au niveau de volume initial lorsque l'appareil est éteint, alors le niveau inférieur est utilisé la prochaine fois que l'appareil est allumé. Si le niveau de volume est supérieur au niveau de volume initial, alors le niveau initial est utilisé la prochaine fois que l'appareil est allumé. Cette fonction empêche que le volume ne soit élevé accidentellement au moment d'allumer l'appareil tout en permettant de conserver le réglage de volume élevé au cas où un autre préampli contrôlerait le volume du système.

# FONCTIONNEMENT DE BASE

Français

## UTILISATION DE L'HORLOGE

### Réglage des heures

1. Appuyez sur le bouton DISP et maintenez-le enfoncé pendant une seconde jusqu'à ce que l'heure clignote.
2. Appuyez sur le bouton DIR ▲ / ▼ (SEEK ▲ ou ▼) pour régler l'heure.

### Réglage des minutes

1. Appuyez sur le bouton DISP une seconde fois jusqu'à ce que les minutes clignent.
2. Appuyez sur le bouton DIR ▲ / ▼ (SEEK ▲ ou ▼) pour régler les minutes.

Vos réglages seront sauvegardés lorsque l'horloge aura cligné pendant 5 secondes.

**NOTE :** lorsque la radio est éteinte (en mode de veille), l'horloge s'affiche.

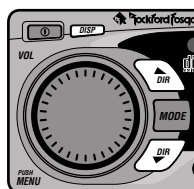

Télécommande



## SÉLECTION DE MODE

Appuyez sur le bouton MODE plusieurs fois pour faire apparaître les modes suivants :

- CDP PLAY — Active le lecteur CD lorsqu'un CD est inséré.
- FM1>FM2>AM — Active le Tuner.

## MUTE

1. Appuyez sur le bouton MUTE (7) pour atténuer le volume.
2. Appuyez sur le bouton MUTE (7) une seconde fois pour rétablir le niveau précédent du signal audio.

**NOTE :** MUTE reste affiché jusqu'à ce que la fonction soit annulée.

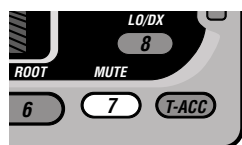
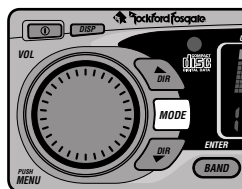

## PUNCH (Loudness)

Le bouton Punch permet d'augmenter le niveau des basses et des aigus à n'importe quel niveau de volume.

1. Appuyez sur le bouton PUNCH (0) pour activer la fonction Loudness.
2. Appuyez de nouveau sur le bouton PUNCH (0) pour désactiver la fonction Loudness.

**NOTE :** « Punch » s'affiche lorsque la fonction Loudness est activée.



Télécommande





## PANNEAU D’AFFICHAGE

### Mode Tuner :

Le panneau affiche la bande (FM1, FM2 ou AM1) ainsi que la fréquence de la station.

### Modes CD

Pendant la lecture d’un disque, le panneau affiche le numéro de piste ainsi que la durée de lecture écoulée.

### Modes MP3

Le panneau affiche « READING CD » pendant 15 à 20 secondes lorsque le CD est inséré. Il affiche ensuite le titre du CD, suivi du nom du premier dossier et du nom de la chanson.

Appuyez sur le bouton DISP pour afficher soit le nom de la chanson, soit le numéro de piste avec la durée de lecture écoulée.

## FONCTIONNEMENT DU TUNER

### SÉLECTION D’UNE BANDE

Appuyez sur le bouton BAND plusieurs fois pour faire apparaître les bandes FM1, FM2 et AM. La sélection d’une bande l’active automatiquement.

### OPTIONS DU TUNER

Les options entre crochets sont des options alternatives.

- AMERICAS [EUR/AUST]
- P. PLAY [E] MUTE]

### Sélection des options du tuner

Voir la section **OPTIONS DE RÉGLAGE** pour apprendre comment changer les options du tuner.

### Sélection Local/DX

Appuyez sur le bouton LO/DX (8) pour sélectionner la sensibilité de tuner de type LOCAL ou DX. LOCAL ajuste la sensibilité pour des conditions urbaines caractérisées par la présence de plusieurs stations radio au signal puissant. DX ajuste la sensibilité pour des conditions rurales caractérisées par la présence de stations radio au signal faible.

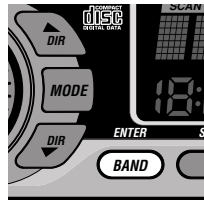

### Télécommande

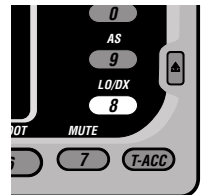
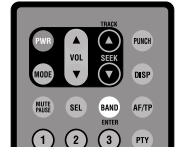

# FONCTIONNEMENT DU TUNER

Français

## SÉLECTION D'UNE STATION

Appuyez sur le bouton DIR ▲ / ▼ (SEEK ▲ ou ▼) une fois et le Tuner passe rapidement à la station DIR ▲ (UP) suivante ou précédente DIR ▼ (DOWN).

Si vous appuyez sur l'un des boutons DIR ▲ / ▼ (SEEK ▲ ou ▼) et le maintenez enfoncé pendant 1 seconde, vous vous retrouvez en mode TUNER MANUAL (tuner manuel). Vous pouvez alors effectuer une recherche en amont ou en aval, par incrément d'un chiffre par clic (si vous appuyez sur le bouton DIR ▲ / ▼ et le maintenez enfoncé, la recherche est plus rapide).

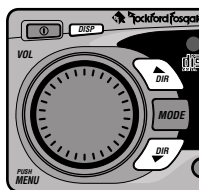

## Télécommande



## BOUTONS DE PRÉSÉLECTION

Chaque mode Tuner — FM1, FM2 et AM — comporte 10 présélections, ce qui donne un total de 30 présélections.

*NOTE : les instructions suivantes s'appliquent au panneau de la source audio. Voir les dernières étapes en ce qui concerne la télécommande.*

### Pour régler un bouton de présélection (boutons 1 à 6)

1. Syntonisez la station que vous désirez programmer.
2. Appuyez sur n'importe quel bouton de présélection (1 à 6) et maintenez-le enfoncé pendant cinq secondes ; la station est programmée.

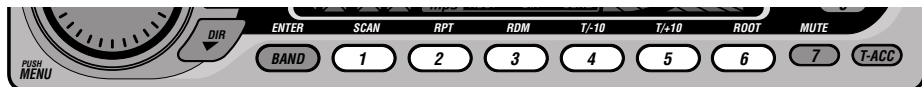

### Pour régler un bouton de présélection (boutons 7 à 0)

3. Syntonisez la station que vous désirez programmer.
4. Appuyez d'abord sur le bouton T-ACC, puis appuyez sur un bouton de présélection (7 à 0) pendant cinq secondes pour programmer la station.

### Pour régler un bouton de présélection (télécommande)

1. Syntonisez la station que vous désirez programmer.
2. Appuyez sur n'importe quel bouton de présélection (1 à 0) et maintenez-le enfoncé pendant cinq secondes ; la station est programmée.

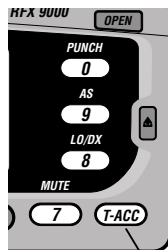

## AUTO STORE

Utilisez le bouton Auto Store si vous voulez que le tuner sélectionne les 10 stations au signal le plus puissant et leur assigne les boutons de présélection 1 à 0.

1. Appuyez sur le bouton AS et le Tuner scanne l'ensemble de la bande.
2. Auto Store sélectionne les stations indépendamment du mode sélectionné sur le tuner (FM1/FM2/AM).

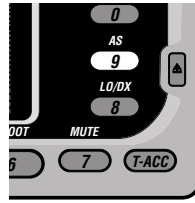

## Télécommande



# FONCTIONNEMENT DU LECTEUR CD

## Fonctionnement de base

**NOTE :** ce système peut lire les cd audio créés sur ordinateur PC ou Macintosh.

### Lecture d'un CD

1. Appuyez sur le bouton OPEN et le panneau avant s'ouvre.
2. Insérez un CD dans la fente (le côté du disque portant l'étiquette doit être tourné vers le haut).
3. Fermez le panneau avant en appuyant vers l'intérieur, sur le coin droit inférieur.
4. CDP PLAY est sélectionné automatiquement et la lecture du CD commence par la piste 1.
5. Appuyez sur les boutons DIR ▲ / ▼ (SEEK ▲ ou ▼) pour changer de piste.



### Éjection d'un disque

1. Appuyez sur le bouton OPEN et le panneau avant s'ouvre.
2. Appuyez sur le bouton OPEN pendant que le panneau avant est ouvert pour éjecter le disque.
3. Fermez le panneau avant en appuyant vers l'intérieur, sur le coin droit inférieur.

### Panneau d'affichage

Pendant la lecture d'un disque, le panneau affiche le numéro de piste ainsi que la durée de lecture écoulée.

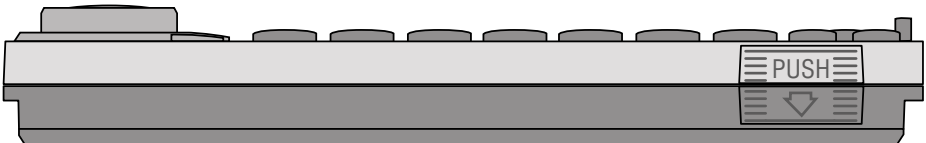

## Fonctionnement avancé

**NOTE :** les éléments indiqués entre () se rapportent à des fonctions de commande à distance.

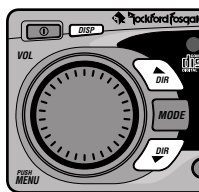

## Télécommande



### Sélection de piste

1. Appuyez sur le bouton DIR ▲ (SEEK ▲) pour sélectionner la piste suivante sur le disque.
2. Appuyez sur le bouton DIR ▼ (SEEK ▼) pour sélectionner la piste précédente.

### Considérations

Le disque recommence à la piste 1 après la fin de la dernière piste.

### Lecture des pistes de façon aléatoire

1. Appuyez sur le bouton RDM (3) pour une lecture aléatoire des pistes.
2. Pour annuler, appuyez sur le bouton RDM (3) une seconde fois.

**NOTE :** RDM reste affiché tant que la fonction est activée.

### Répétition d'une piste

1. Appuyez sur le bouton RPT (2) pour répéter la piste en cours de lecture.
2. Pour annuler, appuyez sur le bouton RPT (2) une seconde fois. Vous pouvez aussi annuler la répétition en appuyant sur SCAN ou RDM, ou en appuyant sur les boutons UP ou DOWN (SEEK ▲ ou ▼) et en les maintenant enfoncés.

**NOTE :** RTP reste affiché tant que la fonction est activée.

### Avance/Retour

Appuyez sur le bouton DIR ▼ (SEEK ▼) et le lecteur recommence au début de la même piste à condition que celle-ci ait débuté depuis plus de 10 secondes. Si c'est moins de 10 secondes, le bouton DOWN fait reculer le lecteur jusqu'au début de la piste précédente. Appuyez sur DIR ▲ (SEEK ▲) pour passer à la piste suivante.

### Avance/Retour rapide

1. Appuyez sur le bouton DIR ▲ (SEEK ▲), puis maintenez-le enfoncé, pour faire avancer rapidement la piste.
2. Appuyez sur le bouton DIR ▲ (SEEK ▼), puis maintenez-le enfoncé, pour faire reculer rapidement la piste.

**NOTE :** le décompte du temps sera affiché aussi longtemps que les boutons DIR ▲ / ▼ (SEEK ▲ ou ▼) resteront enfoncés.

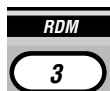

## Télécommande

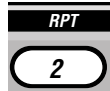
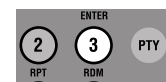

## Télécommande

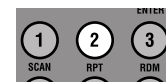

## Track Scan

Track Scan joue le début de chaque piste pendant 10 secondes avant de passer à la piste suivante du disque.

1. Appuyez sur le bouton SCAN (1) pour activer le mode Scan.
2. Pour annuler, appuyez sur SCAN (1) une seconde fois.

**NOTE :** le panneau affiche SCAN, le numéro de piste du CD ainsi que la durée écoulée, pendant 10 secondes, pour chaque piste jusqu'à ce que la fonction soit annulée.

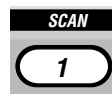

### Télécommande



## Pause CD

1. Appuyez sur le bouton MUTE (Mute/Pause) pour mettre en pause le CD.
2. Appuyez sur le bouton MUTE (Mute/Pause) une seconde fois pour reprendre la lecture du disque.

**NOTE :** PAUSE et le numéro de piste restent affichés jusqu'à ce que la fonction soit annulée.

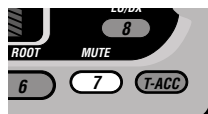

### Télécommande



## Direct Track Access (Accès direct aux pistes)

Direct Track Access permet de sélectionner et de jouer immédiatement n'importe quelle piste. C'est une méthode plus rapide que de parcourir manuellement chaque piste du disque.

1. Appuyez sur le bouton T-ACC (AS-TRACK ACC) pour sélectionner le mode Direct Track Access.
2. Appuyez sur le chiffre 1-2-3-4-5-6-7-8-9-0 pour accéder à la piste voulue.

**EXEMPLE :** appuyer sur le bouton T-ACC (AS-TRACK ACC), puis sur 01 renvoie à la piste 1 ; appuyer sur 12 renvoie à la piste 12 et ainsi de suite. Appuyer sur un (1) seul chiffre, 7, puis sur la touche ENTER renvoie à la piste 7. Si vous n'appuyez pas sur ENTER, le système passe à la piste en question après 5 secondes.

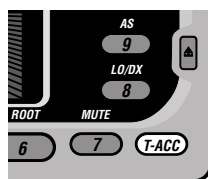

### Télécommande



## Fonctionnement du lecteur MP3 — Lecture de base

**NOTE :** le lecteur RFX ne reconnaît pas les CD MP3 créés sur un Macintosh.

**NOTE :** la lecture dépend du type de CD-R/CD-RW utilisé, de l'état de la surface du CD, des performances du graveur CD, et des conditions et/ou logiciel utilisé. Pour de plus amples informations, visitez notre site Web.

### Pour lire un disque MP3

1. Appuyez sur le bouton OPEN et le panneau avant s'ouvre.
2. Insérez un CD dans la fente (le côté du disque portant l'étiquette doit être tourné vers le haut).
3. Fermez le panneau avant en appuyant vers l'intérieur, sur le coin droit inférieur.
4. Le panneau affiche « READING CD » pendant 15 à 20 secondes lorsque le CD est inséré. Il affiche ensuite le titre du CD suivi du nom du premier dossier et de la chanson. Appuyez sur le bouton DISP pour afficher soit le nom de la chanson, soit le numéro de piste avec la durée de lecture écoulée.
5. Appuyez sur les boutons DIR ▲ / ▼ (SEEK 🔍 ou 🔍) pour passer d'une chanson à l'autre.
6. Lorsque vous faites défiler un grand nombre de fichiers, appuyez sur le bouton 5 (T/+10) pour avancer de dix (10) chansons à la fois, ou sur le bouton 4 (T/-10) pour reculer de dix (10) chansons à la fois.

**NOTE :** les fonctions Random (RDM), repeat (RPT), PAUSE, SCAN et Fast Forward/Fast Reverse fonctionnent de la même manière que pour un CD normal.

## Utilisation du répertoire MP3

### Niveau principal (ROOT)

Le niveau principal contient le nom du disque mais pas d'informations sur le dossier ou les chansons. La première chanson du disque est lue automatiquement dès l'insertion du disque.

### Sélection directe d'une chanson par son titre

Le système de gestion de fichiers MP3 a un système de dossier similaire à celui de WindowsMD. Il en résulte que le fonctionnement des boutons DIR ▲ / ▼ (UP et DOWN) est différent de celui du mode CD. Au lieu de sélectionner la piste précédente ou suivante sur le disque, les boutons sélectionnent la piste de dessus ou de dessous sur la liste de fichiers.

1. Appuyez sur le bouton ROOT et le nom du disque apparaîtra. Le nom du premier dossier s'affiche immédiatement et ce pendant 5 secondes. Si aucune action n'est effectuée pendant ce laps de temps, l'afficheur revient à la chanson en cours de lecture.
2. Pendant que le nom du premier dossier est affiché, appuyez sur le bouton DOWN pour faire défiler la liste des dossiers. Appuyez sur le bouton UP pour faire défiler les dossiers dans le sens inverse.
3. Appuyez sur le bouton ENTER (BAND) et « oo » s'affiche, indiquant que vous êtes dans le dossier.
4. Appuyez sur le bouton DOWN pour faire défiler les éléments (chansons ou sous-dossiers) contenus dans le dossier sélectionné. Appuyez sur le bouton UP pour faire défiler les éléments dans le sens inverse.

**NOTE :** le nom de chaque élément (chanson ou sous-dossier) reste affiché pendant 5 secondes durant les étapes 1 à 4 ci-dessus. Si aucune action n'est effectuée pendant ce laps de temps, l'afficheur revient à la chanson en cours de lecture.

5. Appuyez sur ENTER pour sélectionner la piste que vous voulez lire ou le sous-dossier suivant. Si vous indiquez un sous-dossier, retournez à l'étape 3.

## Bouton DOWN

Lorsque vous écoutez une piste MP3 et que le bouton DOWN est appuyé, le lecteur reprend au début de la même piste à condition que celle-ci joue depuis plus de 10 secondes. Si elle joue depuis moins de 10 secondes, le bouton DOWN fait reculer le lecteur jusqu'au début de la piste précédente.

## Direct Track Access (Accès direct aux pistes)

Direct Track Access permet de sélectionner et de jouer immédiatement n'importe quelle piste. C'est une méthode plus rapide que de parcourir manuellement chaque piste du disque. Les MP3 nécessitent un code d'accès à 3 chiffres.

1. Appuyez sur le bouton T-ACC (AS-TRACK ACC) une fois pour sélectionner le mode Direct Track Access.
2. Appuyez sur le chiffre 1-2-3-4-5-6-7-8-9-0 pour accéder à la piste voulue.

**EXEMPLE :** appuyer sur le bouton T-ACC (AS-TRACK ACC), puis sur 021, renvoie à la piste 21 ; appuyer sur 12 renvoie à la piste 12 et ainsi de suite. Appuyer sur un (1) seul chiffre ou deux (2), puis 11 et la touche ENTER renvoie à la piste 11. Si vous n'appuyez pas sur ENTER, le système passe à la piste en question après 5 secondes.

## Direct Search (Recherche directe)

Ce système permet d'effectuer des recherches par titre.

1. Appuyez sur le bouton T-ACC (AS-TRACK ACC) deux (2) fois pour passer au mode de recherche. Le symbole « \_ » se met à clignoter sur l'écran.
2. Tournez le bouton de volume pour sélectionner un des caractères du titre de la chanson recherchée.
3. Appuyez sur le bouton de volume pour sélectionner le caractère et passer au caractère suivant. Vous pouvez choisir dix (10) caractères au maximum.

**NOTE :** appuyer sur le bouton de volume sans qu'aucun caractère n'ait été sélectionné produit un espace.

4. Appuyez sur le bouton BAND (Enter) pour rechercher le premier élément du disque correspondant à votre sélection. Si aucun n'est trouvé, « NOT FOUND » s'affiche sur l'écran.
5. Utilisez le bouton DIR ▼ (DOWN) pour parcourir la liste des éléments trouvés.
6. Appuyez sur le bouton BAND (Enter) pour sélectionner l'élément voulu.

**EXEMPLE :** sélectionner les caractères « RO » produira les mots « Romance » ou « Route ». L'un ou l'autre mot peut se trouver dans le titre d'une chanson ou d'un dossier. Appuyer sur le bouton BAND (Enter) sélectionne le dossier ou commence la lecture de la chanson correspondant à votre sélection. Réduisez les résultats possibles en utilisant plus de lettres.

# FONCTIONNEMENT DE MP3

## Français Vitesse maximum d'écriture et bits de profondeur

La vitesse maximum du graveur de CD ROM acceptée par l'appareil RFX est 12X. La plage de débit binaire maximale possible se situe entre 32 kbit/sec et 320 kbit/sec. Pour obtenir de meilleures performances au niveau du défilement de l'affichage, avant de créer un système de fichiers dans votre programme de gravure CDR, sélectionnez le menu des propriétés de présentation de CD et les onglets du système de fichiers. Il est préférable d'utiliser le format de fichier JOLIET ; cela permet d'afficher jusqu'à 24 caractères majuscules et minuscules pendant un défilement. L'utilisation du format de fichiers ISO9660 et la sélection de l'option Noms de fichier longs sur votre PC peut fonctionner également. Cependant, seuls 16 (maximum) caractères majuscules peuvent être affichés.

**NOTE :** attention, pour graver un CD en MP3, vous devez le formater sous format informatique (données) et NON PAS audio.

## Structure du répertoire

Le répertoire MP3 est divisé en trois niveaux et comporte trois composants : (1) le niveau principal, (2) les dossiers et (3) les chansons. Les chansons sont lues selon l'ordre et le niveau dans lesquels elles se trouvent. Comme indiqué sur le schéma à droite, toutes les chansons du niveau 2 sont lues avant celles des niveaux 3 ou inférieurs. Ces niveaux décrivent la répartition des chansons en dossiers et sous-dossiers. Une chanson d'un niveau inférieur au niveau 3 est traitée comme si elle se trouvait au niveau 3, mais elle est jouée selon l'ordre du niveau comme indiqué. Les chansons du schéma à droite sont numérotées selon l'ordre de lecture.

**NOTE :** appuyez sur le bouton ROOT pour aller au niveau principal. Appuyez sur ROOT une seconde fois pour retourner à votre point de départ.

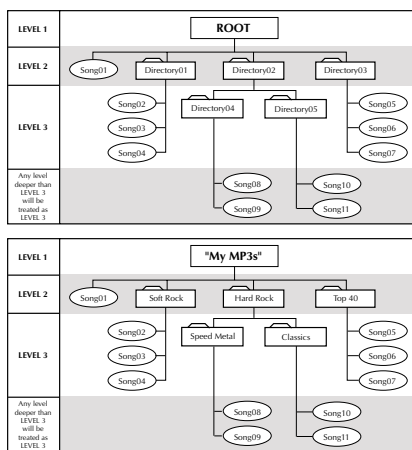



## Généralités

SYMPTÔME	DIAGNOSTIC	SOLUTION
<b>La source audio ne s'al-lume pas</b>	La tension appliquée aux fils rouge et jaune n'est pas située entre 10,8 et 16 volts ou est nulle	Vérifiez la batterie, les connexions et fusibles. Réparez ou remplacez au besoin. Si la tension est supérieure à +16 volts, faites inspecter le circuit électrique par un centre de service autorisé.
	La source audio n'est pas mise à la masse correctement	Vérifiez les fils. Réparez au besoin.
<b>Pas de rétro-clairage</b>	Façade démontable mal connectée	Détachez la façade et réinstallez-la dans le châssis
<b>Les haut-parleurs crépitent lorsque l'appareil est allumé/éteint</b>	Les fils d'antenne et B+ de télécommande ne sont pas configurés correctement	Vérifiez les fils. Réparez au besoin. Voir la section « Câblage du système » du manuel pour de plus amples informations.
	Composant défectueux dans la chaîne de signal	Vérifiez les connexions et contournez tous les composants situés entre la source audio et l'ampli. Connectez un composant à la fois jusqu'à trouver le coupable. Connectez ce composant au fil bleu et vérifiez s'il y a encore des crépitements. Si ceux-ci persistent, réparez ou remplacez les composants au besoin.
<b>Le tuner ne syn-tonise pas les stations radio</b>	L'antenne est déconnectée	Vérifiez les connexions. Réparez au besoin.
<b>La réception du tuner est faible</b>	L'antenne est déconnectée ou mal mise à la masse sur le véhicule	Vérifiez les connexions et l'installation de l'antenne. Réparez ou remplacez au besoin.
	Le câble d'antenne est intermittent ou endommagé	Déconnectez l'antenne et faites un essai avec une bonne antenne. Si le tuner fonctionne, vérifiez l'installation et réparez le câblage de l'antenne au besoin.
	Le type d'antenne n'est pas le bon pour les fréquences AM/FM	Consultez votre concessionnaire Rockford Fosgate agréé au sujet du choix d'antenne
<b>Impossible de charger le disque dans l'appareil</b> (voir aussi les codes d'erreur)	La tension appliquée aux fils rouge et jaune n'est pas située entre 10,8 et 16 volts ou est nulle	Vérifiez la batterie, les connexions et fusibles. Réparez ou remplacez au besoin. Si la tension est supérieure à +16 volts, faites inspecter le circuit électrique par un centre de service autorisé.
<b>Le disque ne s'éjecte pas</b> (voir aussi les codes d'erreur)	La tension appliquée au fil jaune n'est pas située entre 10,8 et 16 volts ou est nulle	Vérifiez la batterie, les connexions et fusibles. Réparez ou remplacez au besoin. Si la tension est supérieure à +16 volts, faites inspecter le circuit électrique par un centre de service autorisé

**NOTE :** si l'erreur continue à se produire malgré les solutions préconisées, essayez, avant de porter l'appareil à votre concessionnaire, de réinitialiser le système à l'aide du bouton de réinitialisation

SYMPTÔME	DIAGNOSTIC	SOLUTION
<b>ERREUR 3 (erreur de chargement)</b>	Des corps étrangers empêchent le disque de se charger	Vérifiez la surface de chargement du mécanisme du LCD en retirant la façade et en effectuant les réparations nécessaires
	La surface de chargement du mécanisme et le moteur de chargement (ou circuit d'entraînement) sont défectueux	Réparez le mécanisme et le moteur de chargement (ou circuit d'entraînement)
<b>ERREUR 6 (erreur de lecture de FAT MP3)</b>	Saleté ou poussière excessive	Nettoyez la saleté ou la poussière du disque au besoin
	Le disque est ondulé, fendillé ou très endommagé	Changez de disque !
<b>ERREUR 7 (erreur de servo)</b>	Saleté ou poussière excessive	Nettoyez la saleté ou la poussière du disque au besoin
	Le disque est ondulé, fendillé ou très endommagé	Changez de disque !
	Éraflures excessives sur le disque	Changez de disque !
<b>ERREUR 9 (erreur de TM)</b>	Le disque est ondulé, fendillé ou très endommagé	Changez de disque !
	La tête de lecture au laser est défectueuse	Faire réparer la tête de lecture au laser par un centre de service
	Le servo du mécanisme du LCD ne fonctionne pas correctement	Vérifiez le circuit de servocommande. Réparez au besoin.
<b>Bruits provenant de champs de rayonnement</b>	Pas de suppression RF des moteurs de ventilateur	Connectez un bouchon de filtre (Radio Shack réf. 272-1085) en ligne sur B+, aussi près du moteur du ventilateur que possible
	Pas de suppression RF des interrupteurs	Connectez un condensateur non polarisé de 0,1µf – 0,01µf aux contacts de l'interrupteur
<b>Le CD saute excessivement</b>	Source audio montée à un angle incorrect	Vérifiez l'angle de montage de l'appareil (doit être monté à un angle de $\pm 20^\circ$ de l'horizontale). Réparez au besoin.
	La source audio n'est pas fixée correctement (installation standard)	Vérifiez si le manchon d'installation et l'attache arrière sont bien fixés. Réparez ou remplacez au besoin.
	La source audio n'est pas fixée correctement (installation ISO)	Vérifiez si les vis de fixation sont bien mises. Réparez ou remplacez au besoin.

SYMPTÔME	DIAGNOSTIC	SOLUTION
<b>Bruit de moteur</b>	La source audio n'est pas mise à la masse correctement	Vérifiez les connexions. Réparez le câblage au besoin.
	Le câble de signal RCA subit une interférence de bruit	Vérifiez les connexions et acheminez différemment les câbles RCA à l'écart des sources de courant élevé.
	Composant défectueux dans la chaîne de signal	Vérifiez les connexions. Contournez tous les composants situés entre la source audio et l'ampli. Connectez un composant à la fois, jusqu'à trouver le coupable. Réparez ou remplacez au besoin les composants affectés.
	Les câbles de haut-parleur subissent une interférence de bruit	Déconnectez les haut-parleurs et branchez un haut-parleur d'essai aux terminaux de sortie ou à la source audio. Si le bruit disparaît, réacheminez les câbles de haut-parleur à l'écart des sources de courant élevé.
	Prises de masse multiples dans le système audio	Vérifiez les prises de masse et connectez les amplis, processeurs de signaux et autres composants en un point central, ou bien essayez d'effectuer la mise à la masse en un point différent du châssis
<b>La portée de la télécommande infrarouge est faible</b>	Les piles sont faibles	Vérifiez l'état de la pile. Remplacez-la au besoin par une pile CR2025 (+3 volts)
	Saleté ou poussière excessive sur la lentille du transmetteur de la télécommande infrarouge	Nettoyez la lentille du transmetteur à l'aide d'une solution pour plexiglas et un chiffon non abrasif selon le besoin.
	Saleté ou poussière excessive sur la lentille du récepteur de la source audio.	Nettoyez la lentille du récepteur (logo du disque compact) à l'aide d'une solution pour plexiglas et un chiffon non abrasif selon le besoin.
	La télécommande infrarouge est au-delà de la portée de transmission optimale.	Utilisez la télécommande infrarouge à moins de 4,5 m (15 pi) et $\pm 45^\circ$ à l'horizontale de la façade de la source audio.
	Ensoleillement élevé	Utilisez la télécommande infrarouge plus près de la source audio.
<b>La télécommande infra-rouge ne fonctionne pas (la diode ne s'illumine pas)</b>	Les piles sont déchargées	Vérifiez l'état de la pile. Remplacez-la au besoin par une pile CR2025 (+3 volts)
	La pile est mal installée	Vérifiez l'installation de la pile et réparez-la au besoin (la polarité est indiquée sur la carte de circuits imprimés)

# CARACTÉRISTIQUES

Français

## Généralités

Tension de fonctionnement  
Courant de réserve  
Température de fonctionnement

Puissance nominale dynamique (norme IHF-202)  
par voie pour une impédance de 4 ohms  
puissance continue (RMS) par voie pour une  
impédance par voie de 4 ohms à 20-20.000 Hz  
à moins de 0,1% de distorsion harmonique totale (THD)

Impédance de haut-parleur  
Tension de sortie du préampli  
Tension de sortie du préampli d'addition\*  
Impédance de sortie du préampli  
Égalisation

Portée du récepteur infrarouge  
Dimensions hors tout (avec anneau de garniture)

Dimensions de tourelle (sans anneau de garniture)

Poids (9000)

## 9000

+10,8 V – +16,0 V c.c.  
5 mA max.  
Récepteur : de -30°C à +70°C  
Lecteur CD : de -10°C à +65°C  
40 watts x 4

2Ω – 8Ω  
>2,0 V RMS à 0,5% THD  
>2,0 V RMS à 0,5% THD  
<100Ω  
Graves : ±10 dB à 60 Hz  
Aigus : ±8 dB à 15 kHz  
±45° hors-axe  
Hauteur : 58 mm (2-9/32")  
Longueur : 188 mm (7-13/32")  
Largeur : 183,7 mm (7-1/4")  
Hauteur : 46,5 mm (1-27/32")  
Longueur : 171,5 mm (6-3/4")  
Largeur : 20,2 mm (13/16")  
1,5 kg (3,31 lb)

## Tuner FM

Portée de syntonisation  
Amériques 87,5 ~ 107,9 MHz (intervalle de 200 kHz)  
Europe/Australie 87,5 ~ 108 MHz (intervalle de 50 kHz)  
Réponse en fréquence 30 Hz – 12 kHz  
Sensibilité utilisable 10 dB (S/B 30 dB)  
Réjection IF 90 dB  
Réjection de la fréquence image 50 dB  
Rapport signal/bruit 60 dB  
Distorsion < 0,5%  
Séparation des voies = 25 dB à 1 kHz  
Suppression 35 dB

## Tuner AM

Portée de syntonisation  
Amériques 530 ~ 1710 kHz (intervalle de 10 kHz)  
Europe/Australie 522 ~ 1620 kHz (intervalle de 9 kHz)  
Sensibilité 20 dBf max. à 10 dB de sensibilité  
Plage d'ajustement –6 dB 5 kHz min. – 12 kHz max.

## Lecteur CD

Disques compatibles 5"  
Réponse en fréquence 20 Hz – 20 kHz (±3 dB)  
Rapport signal/bruit >80 dB (sortie de préampli avec filtre passe-bas 22 kHz)  
Distorsion <0,5%  
Séparation des voies 86 dB (sortie de préampli avec filtre passe-bas 22 kHz)  
Gamme dynamique 100 dB

## Télécommande infrarouge

Tension de fonctionnement +3 V c.c.  
Portée de transmission 6 m/20 pi (variable en plein soleil)  
Remplacement de pile (1) CR2025 +3 V Lithium  
Dimensions h = 85,6 mm x L = 54 mm x l = 7 mm (3-3/8" x 2-1/8" x 9/32")

Rockford Corporation offre une garantie limitée sur les produits Rockford Fosgate selon les termes suivants :

## **Durée de la garantie**

1 an sur les sources audio

## **Couverture**

Cette garantie s'applique uniquement aux produits Rockford Fosgate vendus à des consommateurs par des concessionnaires Rockford Fosgate agréés, aux États-Unis d'Amérique et leurs territoires. Les produits achetés par des consommateurs auprès d'un concessionnaire Rockford Fosgate agréé, dans un autre pays, sont couverts par le distributeur de ce pays et non par Rockford Corporation.

## **Qui est couvert ?**

Cette garantie s'applique uniquement à l'acheteur initial du produit Rockford acheté aux États-Unis auprès d'un concessionnaire Rockford Fosgate agréé. Afin de bénéficier du service de garantie, l'acheteur doit fournir à Rockford une copie du reçu indiquant le nom du client, le nom du concessionnaire, le produit acheté et la date d'achat.

Les produits jugés défectueux durant la période de garantie seront réparés ou remplacés (par un produit jugé équivalent) au choix de Rockford.

## **Non-couverture**

1. Dommages causés par accident, abus, mauvaise utilisation, eau, vol
2. Coûts et frais relatifs au retrait ou à la réinstallation du produit
3. Service effectué par quelqu'un d'autre que Rockford ou un centre de service autorisé Rockford Fosgate
4. Tout produit dont le numéro de série a été oblitéré, altéré ou enlevé
5. Dommages subséquents infligés à d'autres composants
6. Tout produit acheté en dehors des États-Unis
7. Tout produit qui n'a pas été acheté auprès d'un concessionnaire Rockford Fosgate agréé

## **Limite sur les garanties implicites**

Toute garantie implicite, y compris toute garantie d'adéquation à un usage particulier et de commerciabilité, est limitée dans le temps à la période de la garantie expresse énoncée ci-dessus. Certaines juridictions ne permettent pas de limitation sur la durée des garanties implicites. En conséquence, l'exclusion ci-dessus peut ne pas vous être applicable. Aucune personne n'est autorisée à assumer une quelconque autre responsabilité au nom de Rockford Fosgate relative à la vente de ce produit.

## **Pour l'obtention de service**

Veuillez appeler le service à la clientèle Rockford au 1-800-669-9899. Vous devez obtenir un numéro d'autorisation de retour de marchandise (ARM) avant de renvoyer le produit à Rockford Fosgate. La responsabilité de l'envoi du produit à Rockford vous incombe entièrement

Destinataire : **Electronics**  
Rockford Corporation  
Warranty Repair Department  
2055 E. 5th Street  
Tempe, AZ 85281  
N° ARM : \_\_\_\_\_

Destinataire : **Speakers**  
Rockford Acoustic Design  
Speaker Returns  
2356 Turner Ave. NW  
Grand Rapids, MI 49544  
N° ARM : \_\_\_\_\_

# INTRODUCCIÓN

Español

*Estimado Cliente:*

*Felicitaciones por su compra de una de las mejores marcas del mundo de unidades fuente de audio para automóviles. En Rockford Fosgate, nos hemos comprometido con la reproducción musical de lo mejor y estamos complacidos que usted ha elegido nuestro producto. A través de años de experiencia en ingeniería en la fabricación, mano de obra artesanal y procedimientos críticos de prueba, hemos creado una amplia gama de productos que reproducen la música con toda la claridad y viveza que usted merece.*

*Para obtener el mejor rendimiento, le recomendamos que su nuevo producto de Rockford Fosgate sea instalado por un Concesionario Autorizado de Rockford Fosgate, ya que a través del Instituto de Capacitación Técnica Rockford (RTTI) ofrecemos capacitación especializada. Por favor lea su garantía y retenga su recibo y caja original para uso como referencia en el futuro.*

*Para agregar el toque final a su nueva imagen Rockford Fosgate pida sus accesorios Rockford, que incluyen playeras hasta chaquetas, gorras y anteojos para sol.*

*Para recibir un folleto gratis sobre los productos Rockford Fosgate y accesorios Rockford, en los EE.UU. llame al 480-967-3565 o por FAX al 480-967-8132. Desde todos los otros países, llame al +001-480-967-3565 o por fax al +001-480-967-8132.*

## PRACTIQUE SAFE SOUND™

El contacto continuo con niveles de presión del sonido superiores a 100 dB pueden causar la pérdida permanente de la audición. Los sistemas de sonido para automóviles de alta potencia pueden producir niveles de presión del sonido superiores a los 130 dB. Use su sentido común y practique el sonido seguro.

Si, después de leer su manual tiene preguntas sobre este producto, le recomendamos que consulte a su concesionario de Rockford Fosgate. Si necesita asistencia adicional, puede llamarnos directamente al 1-800-669-9899. Asegúrese de tener su número de serie, número de modelo y fecha de compra disponibles cuando usted llame.

El número de serie se encuentra en el exterior de la caja. Por favor, escríbalo en el espacio que se indica a continuación para tener una anotación permanente. Esto servirá como verificación de su garantía de fábrica y podría ser de utilidad para recuperar su unidad fuente si alguna vez se la roban.

Número de serie: \_\_\_\_\_

Número de modelo: \_\_\_\_\_

Introducción .....	2
Instrucciones de seguridad .....	4
Precaución .....	4-5
Contenidos de la caja .....	5
Instalación .....	6-9
<i>Consideraciones sobre la instalación</i> .....	6
<i>Lugares para el montaje</i> .....	7
<i>Cableado del sistema</i> .....	7
<i>Montaje estándar</i> .....	9
<i>Montaje ISO-DIN</i> .....	9
Características de la unidad fuente .....	10-11
Operación-Básica .....	12-15
<i>Instalación inicial</i> .....	12
<i>Botón de reactivación</i> .....	12
ENCENDIDO/APAGADO .....	12
<i>Funcionamiento del reloj</i> .....	14
<i>Selección del modo</i> .....	14
Operación-Sintonizador de radio .....	15-17
Operación-Reproducción de discos compactos (CD) .....	17-19
Operación-MP3 .....	20-22
Desperfectos .....	23-25
Especificaciones .....	26
Información sobre la garantía .....	27
Instrucciones internacionales .....	28

**NOTA:** Lea cada sección para obtener información más detallada.

## CÓMO COMENZAR

¡Bienvenido a Rockford Fosgate! Este manual ha sido creado para proporcionarle información al dueño, vendedor y técnico de instalación. Para quienes desean información rápida sobre cómo instalar este producto, por favor vean la **Sección Instalación** de este manual. El resto de la información puede encontrarse usando el Índice de Materias. Nosotros, en Rockford Fosgate, hemos trabajado duro para asegurarnos que toda la información de este manual esté actualizada. Pero, como estamos encontrando nuevas maneras de mejorar nuestros productos constantemente, esta información está sujeta a cambio sin previo aviso.

**NOTA:** Este manual usa abreviaturas para los siguientes términos:

**TUNER (SINTONIZADOR)** = Sintonizador de radio AM/FM

**CDP** = Reproductor de CD del tablero

Visite nuestro sitio web para obtener la información más reciente sobre todos los productos Rockford.

[www.rockfordfosgate.com](http://www.rockfordfosgate.com)

# INSTRUCCIONES DE SEGURIDAD

---

Español



## ADVERTENCIA

Este símbolo con "ADVERTENCIA" tiene por objeto alertar al usuario sobre la presencia de instrucciones de importancia. No tener en cuenta las instrucciones podría resultar en lesiones severas o la muerte.



## PRECAUCIÓN

Este símbolo con "PRECAUCIÓN" tiene por objeto alertar al usuario sobre la presencia de instrucciones de importancia. No tener en cuenta las instrucciones podría resultar en lesiones o daños a la unidad.



**PRECAUCIÓN:** Para prevenir lesiones y daño a la unidad, por favor lea y cumpla las instrucciones de este manual. Nosotros deseamos que este sistema sea algo para disfrutar, no un dolor de cabeza.



**PRECAUCIÓN:** Si no está seguro sobre cómo instalar el sistema usted mismo, pídale a un técnico calificado de Rockford Fosgate que lo instale.



**PRECAUCIÓN:** Antes de la instalación, desconecte el terminal negativo de la batería (-) para prevenir daño a la unidad, incendio y/o posibles lesiones.

## PRECAUCIÓN

---

### UNIDAD FUENTE

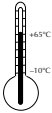

#### Temperatura de operación

Asegúrese que la temperatura en el interior del vehículo esté entre  $-10^{\circ}\text{C}$  y  $+65^{\circ}\text{C}$  ( $+14^{\circ}\text{F}$  y  $+149^{\circ}\text{F}$ ). NO use un disco si la temperatura es más alta o más baja que la temperatura de operación.



#### Condensación de la humedad

La reproducción del CD podrá oscilar debido a la condensación. Si esto ocurre, saque el disco de la unidad fuente y espere aproximadamente una hora para que la humedad se evapore.



#### Contacto con el medio ambiente

NO permita que la unidad fuente o un cambiador opcional de CD entre en contacto con lo siguiente: luz directa del sol y calor, alta humedad, excesiva cantidad de polvo, excesiva vibración, y lluvia o agua.



#### Manejo de la placa delantera desmontable

NO deje caer ni cause choques a la placa ya que podría dañarse seriamente. Proteja la placa guardándola en el estuche suministrado.



#### Evite el mal funcionamiento mecánico

NO agarre un disco mientras está ingresando automáticamente en la unidad fuente. Hacerlo podría causar daños serios al mecanismo de reproducción.



## **CONTROL REMOTO INFRARROJO (opcional)**



### **Contacto con el medio ambiente**

NO ponga el control remoto infrarrojo en contacto con lo siguiente: luz directa del sol y calor, alta humedad y lluvia o agua.



### **Manejo del control remoto infrarrojo**

NO deje caer ni cause choques al control remoto infrarrojo ya que podría dañarse seriamente.

## **DISCOS COMPACTOS**



### **Manejo y cuidado del disco**

NO toque la parte que está grabada (el lado opuesto de la etiqueta) del disco. Cuando maneje el disco, se deben tocar solamente los bordes externos o el agujero del centro. NO ponga ninguna calcomanía o etiqueta al disco. NO use rociador para discos de vinilo, agentes antiestáticos, acetona o cualquier otro producto químico volátil al disco.



### **Discos dañados**

NO reproduzca un disco rajado, torcido o dañado. Hacerlo podría causar daños serios al mecanismo de reproducción.



### **Discos nuevos**

El reproductor de CD rechazará los discos que han sido insertados incorrectamente o tienen superficies irregulares. Si un disco nuevo resulta rechazado después de ponerlo, toque el borde exterior del CD y el agujero del centro. Cualquier rebaba o irregularidad pequeña podría impedir que el disco se inserte correctamente. Para eliminar las rebabas, frote el borde interior del agujero y el borde exterior del disco con un objeto tal como un bolígrafo.

## **CONTENIDOS DE LA CAJA**

Unidad fuente modelo 9000

Manual de instalación y operaciones

Hoja de instrucciones para la instalación

Manga para el montaje estándar

Correa trasera

(pegada al accesorio de la caja)

Llaves de destrabe del chasis (2)

Paquete de herrajes

Arnés de potencia de 16 clavijas

Caja de la placa

Control remoto infrarrojo (opcional)

## CONSIDERACIONES SOBRE LA INSTALACIÓN

La siguiente es una lista de las herramientas necesarias para la instalación:

Voltímetro/ohmímetro	Destornillador Phillips N.º 2
Desferradores de cable	Llave para postes de la batería
Plegador de cápsulas de alambre	Herramienta para el soldado
Cortador de alambre	Soldador
Tubo de plástico de 1/8 de pulgada de diámetro	Pistola de calor

Esta sección se concentra en algunas de las consideraciones del vehículo para instalar su nueva unidad fuente. La planificación previa del diagrama de su sistema y las mejores rutas del cableado ayudarán a ahorrar tiempo en la instalación. Cuando se decide sobre el diagrama de su nuevo sistema, asegúrese de que cada componente esté accesible para realizar ajustes.

 **PRECAUCIÓN:** Si no está seguro sobre cómo instalar el sistema usted mismo, pídale a un técnico calificado de Rockford Fosgate que lo instale.

 **PRECAUCIÓN:** Antes de la instalación, desconecte el terminal negativo de la batería (-) para prevenir daño a la unidad, incendio y/o posibles lesiones.

**Antes de comenzar la instalación, siga estas normas simples:**

1. Asegúrese de leer detenidamente y entender las instrucciones antes de intentar instalar la unidad fuente.
2. Para mayor seguridad, desconecte el electrodo negativo de la batería antes del comienzo de la instalación.
3. Para facilitar el armado, le sugerimos que haga correr todos los alambres antes de montar la unidad fuente en su lugar.
4. Pase todos los cables RCA juntos y lejos de alambres de alta corriente.
5. Use conectores de alta calidad para obtener una instalación confiable y reducir la señal o pérdida de potencia.
6. ¡Piense antes de perforar! Tenga cuidado de no cortar o perforar el tanque de combustible, las líneas de combustible o líneas hidráulicas, líneas de vacío o cableado eléctrico cuando trabaje en cualquier vehículo.
7. Nunca pase los alambres por debajo del vehículo. Pasar los alambres por el interior del vehículo ofrece la mejor protección.
8. Evite pasar los alambres sobre o por bordes filosos. Use ojales de goma o plástico para proteger a los cables pasados a través del metal, especialmente el muro contra fuego.
9. Proteja **SIEMPRE** la batería y el sistema eléctrico contra daños usando los fusibles apropiados. Instale el montaje del fusible apropiado y el fusible en el alambre de +12 V de potencia a una distancia de 18 pulgadas (45,7 cm.) del terminal de la batería.
10. Cuando conecte el chasis del vehículo a tierra, quite la pintura del metal para asegurar una conexión a tierra buena y limpia. Las conexiones de descarga a tierra deberán ser las más cortas posibles y deberán estar siempre conectadas al metal que está soldado al cuerpo principal, o chasis del vehículo.

## LUGARES DE MONTAJE

La posición de montaje de la unidad fuente tendrá un efecto importante en el rendimiento de su reproductor de CD del tablero. La unidad fuente puede instalarse en una amplia gama de lugares de operación. Sin embargo, se debe tener cuidado para asegurar un rendimiento óptimo.

### Compartimiento del motor

Montar la unidad fuente en el compartimiento del motor cancelará la garantía. El hacerlo no solamente causará daños severos a su nueva unidad fuente, sino que lo convertirá inmediatamente en "el cliente del mes" en nuestro departamento de servicio técnico.

### Panel de instrumentos

Montar la unidad fuente en el panel de instrumentos proporciona un acceso óptimo. La unidad fuente deberá estar montada en forma segura usando el método "montaje estándar" o "montaje ISO" para asegurar un rendimiento óptimo del reproductor de CD.

### Consola central

Montar la unidad fuente en la consola central proporciona un acceso óptimo. Asegúrese que la instalación no interfiera con la operación de la palanca de cambios o el freno de mano. La unidad fuente deberá tener un ángulo de montaje dentro de los  $\pm 20^\circ$  de la línea horizontal.

### Guantera

Montar la unidad fuente en la guantera es apropiado, pero no permite un fácil acceso. El montaje en la guantera deberá hacerse solamente si el montaje en el "panel de instrumentos" o "consola central" no es aceptable (por ej., mantener la integridad de vehículos más antiguos con paneles de metal). La unidad fuente deberá tener un ángulo de montaje dentro de los  $\pm 20^\circ$  de la línea horizontal.

### Debajo del tablero

Montar la unidad fuente debajo del tablero es apropiado, pero no permite un fácil acceso. El montaje debajo del tablero deberá hacerse solamente si el montaje en el "panel de instrumentos", "consola central" o "guantera" no es aceptable. Monte la unidad fuente al costado del lugar del conductor para reducir la interferencia con el freno de mano, palanca de cambios o pedales del vehículo. La unidad fuente deberá tener un ángulo de montaje dentro de los  $\pm 20^\circ$  de la línea horizontal.

## CABLEADO DEL SISTEMA

**NOTA:** La hoja de instalación que vino con su unidad tiene un diagrama que le ayudará a conectar su sistema.

 **PRECAUCIÓN:** Si no se siente cómodo instalando el cableado de su nueva unidad fuente, por favor consulte a su Concesionario Autorizado Rockford Fosgate local sobre la instalación.

 **PRECAUCIÓN:** Antes de la instalación, desconecte el terminal negativo de la batería (-) para prevenir daño a la unidad, incendio o posibles lesiones.

1. Instale el **arnés de potencia de 16 clavijas** al conectar los alambres correspondientes al sistema eléctrico y de audio. Solde y cubra con tubo calentado todas las conexiones para que la instalación sea confiable. Por cada conexión, corte un pedazo de tubo plástico de 1 pulgada y deslícelo sobre uno de los alambres. Desforre cada alambre 3/8 de pulgada y luego dóblelos juntos y soldelos. Deslice el tubo sobre la conexión y encoja el tubo con la pistola de aire caliente hasta que no haya alambre desnudo expuesto.
2. Conecte el alambre **NEGRO** a la descarga a tierra del chasis. Prepare la conexión a tierra del chasis eliminando la pintura de la superficie de metal y limpiando completamente el área de suciedad y grasa. Desforre el extremo del alambre y conecte un conector anillo. Ajuste el alambre al chasis usando un tornillo no anodizado y arandela de seguridad.
3. Conecte el alambre **AMARILLO** a una fuente de +12V constante (para retener la memoria de las funciones programadas por el usuario). La fuente deberá tener siempre +12V, inclusive cuando el arranque está desconectado y el automóvil no está funcionando.
4. Conecte el alambre **ROJO** (Arranque) a una fuente de +12V conmutada (está activada solamente cuando la llave de arranque está en la posición "accesorio" o "funcionamiento"). Conecte el alambre **ROJO** a una fuente positiva de +12 voltios conmutada. La señal conmutada generalmente se recibe de la posición ACC (accesorio) del arranque. Si el vehículo no tiene la posición ACC, conecte el alambre a la posición conmutada ACTIVADA del arranque. El consumo de corriente a través de este alambre es insignificante.
5. Conecte el alambre **AZUL CLARO** a los electrodos "Remoto Encendido" de los amplificadores. Esto activará los amplificadores externos cuando se active la unidad fuente.
6. Conecte el alambre **AZUL/ROJO** al electrodo "antena de potencia". Esto activará una antena totalmente automática cuando la unidad fuente está activada, pero solamente cuando la unidad se encuentra en el modo Sintonizador.
7. Conecte los alambres de los altavoces (si no usa amplificadores externos) a los electrodos correspondientes de los altavoces soldando y cubriendo con tubo de plástico todas las conexiones para obtener una instalación confiable. Si solamente usa un par de altavoces en el sistema, use solamente los electrodos de los altavoces de **ADELANTE** y cubra con tubo de plástico los electrodos de **ATRÁS** que no use para prevenir un corto circuito. Asegúrese de mantener la polaridad de los altavoces. **NO** conecte a una descarga a tierra del chasis los electrodos de los altavoces ya que podría resultar una operación inestable.
8. Instale el arnés de salida del preamplificador (si usara los amplificadores externos) conectando los cables RCA en las extensiones correspondientes RCA que alimentan la entrada a los amplificadores. Asegúrese de instalar los cables de la señal lejos de cualesquier alambres de alta corriente para prevenir el ruido de acoplamiento de los campos eléctricos en la señal de audio. Las conexiones **RCA DELANTERAS** se conectan al amplificador del altavoz de adelante. Las conexiones **RCA TRASERAS** se conectan al amplificador del altavoz de atrás.
9. Conecte la antena enchufando el cable de la antena en la conexión ubicada atrás de la unidad fuente. Asegúrese que la antena esté descargada a tierra con seguridad al vehículo para lograr una recepción adecuada de la radio.

## MONTAJE ESTÁNDAR

### Instalación;

- **Instale las trabas** de la manga de instalación en la unidad fuente (use los tornillos suministrados).
- **Instale la manga de instalación** en un panel de instrumentos seguro.

**NOTA:** *Asegúrese de montar la unidad fuente todo lo posible en la posición horizontal para lograr un rendimiento óptimo del reproductor de CD. Se pueden permitir los ángulos de montaje de hasta  $\pm 20^\circ$  de la posición horizontal.*

- **Doble las lengüetas apropiadas** en todos los costados de la manga de instalación. Vea la **Hoja de instalación**.
- **Instale la unidad fuente** deslizando la unidad en la manga de instalación hasta que se trabe en su lugar.
- **Instale seguramente la correa trasera** detrás del panel de instrumentos para prevenir la vibración de la unidad fuente.
- **El tornillo de la correa trasera** deberá tener un máximo de 6 mm (use el tornillo suministrado).
- **Conecte la antena** al conector de la antena en la parte de atrás de la unidad fuente.

### Desmontaje;

- **Desconecte la correa trasera** de la parte de atrás de la radio (si se usa).
- **Saque el adorno** del frente de la radio.
- **Inserte las llaves de desmontaje** en los costados derechos e izquierdos de la unidad fuente para desenganchar las trabas.
- **Saque la unidad fuente** de la manga de instalación con la llave de destrabe.

## MONTAJE ISO-DIN

### Instalación;

- **Saque el adorno** y la manga de instalación de la unidad fuente.
- **El soporte de fábrica** deberá alinearse con los dos agujeros de montaje de cada costado de la unidad fuente.
- **Los tornillos ISO** deberán tener 6 mm como máximo (use los tornillos suministrados).
- **Conecte la antena** al conector de la antena en la parte de atrás de la unidad fuente.
- **Instale la unidad fuente** en el panel de instrumentos.

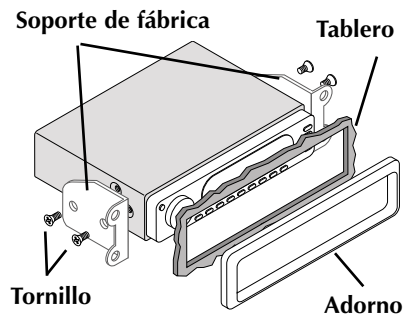
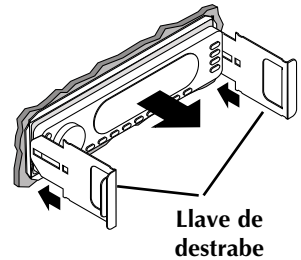
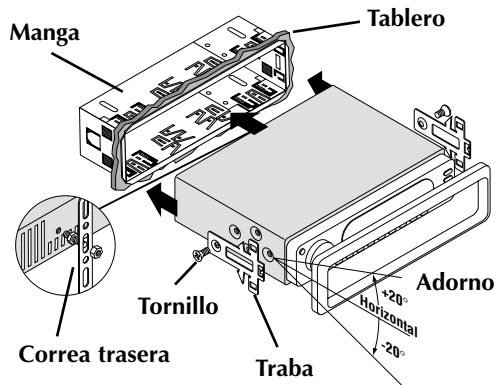

## Unidad fuente

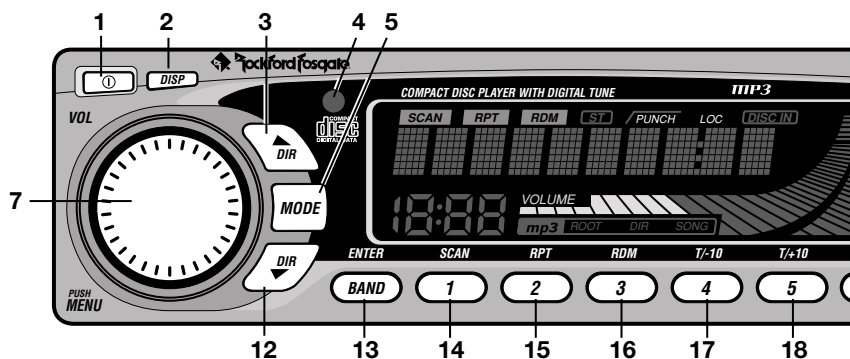

1. **OFF (APAGADO)** – Apaga y enciende la unidad fuente.
2. **DISP (PANTALLA)** – Pasa a distintas características de reproducción en la pantalla principal, cuando se le aprieta y mantiene apretado por 1 segundo, cambia el reloj entre horas y minutos.
3. **DIR-▲** – Selecciona la estación de radio que sigue en el modo TUNER (SINTONIZADOR) y selecciona la pista siguiente en el modo CDP. Se desplaza hacia atrás a través de los archivos en el modo MP3.
4. **IR** – Ojo infrarrojo para el funcionamiento opcional del control remoto.
5. **MODE (MODO)** – Selecciona entre los modos TUNER (SINTONIZADOR) y CDP.
6. **OPEN (ABRIR)** – Abre la placa y saca el CD del reproductor de CD del tablero.
7. **VOLUME (VOLUMEN)** – Cuando se le aprieta, selecciona entre los modos VOLUME (VOLUMEN), BASS (BAJO), TREBLE (AGUDOS), BALANCE (EQUILIBRIO) y FADER (ATENUADOR).
8. **0 (PUNCH)** – Permite que la respuesta de bajos y agudos aumente en todos los niveles de volumen.
9. **9 (AS)** – Apretar y mantener apretado para guardar las estaciones de radio con mejor recepción en cada banco de sintonización en el modo AUTO STORE (AUTO ALMACENAMIENTO). Apretar por un momento para pasar por cada radio marcada en el modo PRESET SCAN (RASTREO PREFIJADO).
10. **▲** – Apretar para sacar la placa de la unidad fuente.
11. **8 (LO/DX)** – Cuando se le aprieta, selecciona entre la sensibilidad LOCAL y DX del sintonizador.
12. **DIR-▼** – Selecciona la estación de radio anterior en el modo TUNER (SINTONIZADOR) y selecciona la pista anterior en el modo CDP. Se desplaza hacia delante a través de los archivos en el modo MP3.
13. **BAND (ENTER) (BANDA [INGRESAR])** – Selecciona qué banco de valores prefijados de sintonización (FM1/FM2/AM) deberá activarse o activa las pistas en el modo MP3.
14. **PRESET 1 (SCAN) (PREFIJADA 1 [RASTREO])** – Selecciona la estación de radio prefijada No. 1 en el modo TUNER (SINTONIZADOR) y busca cada pista en el disco en el modo CDP o modo MP3.

## Control remoto infrarrojo

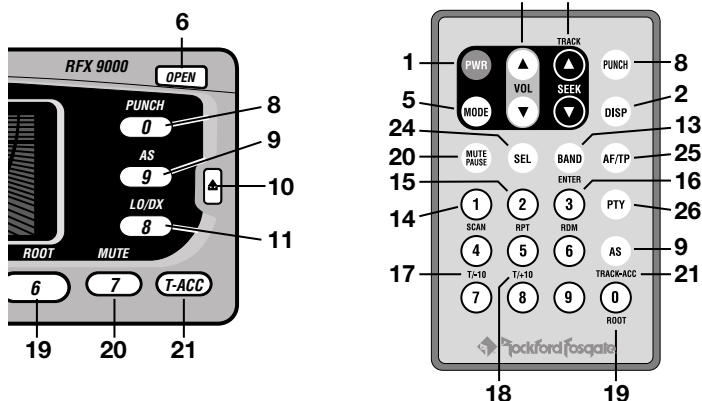

15. **PRESET 2 (RPT) (PREFIJADA 2 [REPETIR])** – Selecciona la estación de radio prefijada No. 2 en el modo TUNER (SINTONIZADOR) y repite la pista que se escucha en el modo CDP o modo MP3.
16. **PRESET 3 (RDM) (PREFIJADA 3 [AL AZAR])** – Selecciona la estación de radio prefijada No. 3 en el modo TUNER (SINTONIZADOR) y selecciona pistas al azar en el modo CDP o modo MP3.
17. **PRESET 4 (T/-10) (PREFIJADA 4 [T/-10])** – Selecciona la estación de radio prefijada No. 4 en el modo TUNER (SINTONIZADOR) y salta 10 pistas hacia atrás durante la reproducción de MP3.
18. **PRESET 5 (T/+10) (PREFIJADA 5 [T/+10])** – Selecciona la estación de radio prefijada No. 5 en el modo TUNER (SINTONIZADOR) y salta 10 pistas hacia adelante durante la reproducción de MP3.
19. **PRESET 6 (ROOT) (PREFIJADA 6 [RAÍZ])** – Selecciona la estación de radio prefijada No. 6 en el modo TUNER (SINTONIZADOR) y vuelve la unidad al principio del directorio en el modo MP3.
20. **(MUTE) 7 [ENMUDECER]** – Enmudece la radio en el modo TUNER (SINTONIZADOR) y hace una pausa en el disco en el modo CDP o MP3.
21. **T-ACC** – Modo sintonizador, unidad fuente, apriete para acceder los botones prefijados 7 a 10. El modo CDP le permite marcar el número de la pista que busca manualmente.

## Características especiales del control remoto infrarrojo

22. **VOL ▲ / ▼** – Controla VOLUME (VOLUMEN), BASS (BAJO), TREBLE (AGUDOS), BALANCE (BALANCE) y FADER (ATENUADOR).
23. **SEEK/TRACK (BUSCAR/PISTA) ▲/▼** – Selecciona la estación de radio siguiente/anterior en el modo TUNER (SINTONIZADOR) y selecciona la pista siguiente/anterior en el modo CDP.
24. **SEL** – Selecciona entre los modos VOLUME (VOLUMEN), BASS (BAJO), TREBLE (AGUDOS), BALANCE (BALANCE) y FADER (ATENUADOR).
27. **PTY** – No se usa.
28. **AF/TP** – No se usa.

**NOTA:** Los BOTONES 1-0 seleccionan las funciones prefijadas 1 a 10 en el modo TUNER (SINTONIZADOR) y selecciona las pistas en el modo CDP.

## INSTALACIÓN INICIAL

**NOTA:** Los artículos que aparecen en ( ) se refieren a las funciones del control remoto.

### PLACA DELANTERA DESMONTABLE

La placa delantera es desmontable como prevención del robo.

#### Para sacar la placa delantera desmontable:

1. Asegúrese que la placa delantera esté en la posición cerrada.

**NOTA:** La placa delantera desmontable no puede sacarse del soporte de la placa delantera cuando el soporte está en la posición abierta.

2. Apriete el botón de destrabe en el borde derecho de la placa delantera y tire la placa delantera hacia afuera de la unidad.

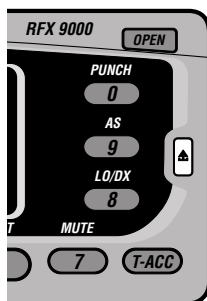

#### Para colocar la placa delantera desmontable:

1. Inserte el lado izquierdo de la placa delantera en el soporte de la placa delantera desmontable primero.
2. Apriete el lado derecho de la placa delantera contra el frente de la unidad hasta que se trabe en su lugar.

**⚠ PRECAUCIÓN:** No trate de instalar la placa delantera desmontable al soporte cuando el soporte está en la posición abierta. Podría causar daño al mecanismo que podría cancelar su garantía.

## BOTÓN DE REACTIVACIÓN

**⚠ PRECAUCIÓN:** No apriete el botón de reactivación demasiado fuerte o podría causar daños que podrían cancelar su garantía. Si necesita asistencia, por favor consulte a un Concesionario Autorizado de Rockford Fosgate.

1. Siga las instrucciones anteriores para sacar la placa delantera.
2. Inserte un sujetapapeles u otro objeto delgado en el agujero del botón de reactivación en la esquina izquierda inferior de la unidad y apriete suavemente hasta que el botón se trabe.

## ENCENDIDO/APAGADO

1. Apriete el botón APAGADO (PWR) para encender la radio.
2. Apriete otra vez el botón APAGADO (PWR) para apagar la radio

### Activación con cualquier botón

Apriete cualquier botón excepto OPEN (ABRIR), DISP o , para "activar" al radio desde el modo dormir.

**NOTA:** Cuando la radio está apagada, en el "modo dormir", aparecerá el reloj.

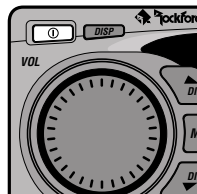

Remoto





## PERILLA DEL VOLUMEN/CONTROLES DEL TONO

La perilla del volumen es un controlador multifuncional que atiende el volumen, controles del tono y opciones de instalación, ver a continuación.

### Para controlar el volumen

1. Gire la perilla del VOLUMEN en el sentido de las agujas del reloj para subir el volumen.
2. Gire la perilla del VOLUMEN en el sentido contrario a las agujas del reloj para bajar el volumen.

### Para ajustar los controles del tono

1. Apriete la perilla del VOLUMEN (botón SEL) repetidamente para pasar por el ciclo BAJO>AGUDOS>EQUILIBRIO> ATENUADOR>VOLUMEN.
2. Gire la perilla del VOLUMEN para aumentar, en el sentido de las agujas del reloj, o reducir, en el sentido contrario a las agujas del reloj, la función seleccionada. (Los botones VOL ▲/▼ en el remoto también funcionan de esta manera).

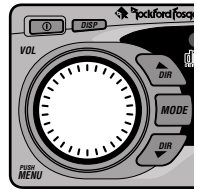

Remoto



### Memoria del tono de la fuente

Los valores individuales del bajo y agudos se memorizan para TUNER (SINTONIZADOR) y CD PLAYER (REPRODUCTOR DE CD).

**NOTA:** Si no se realiza ningún ajuste después de 5 segundos, la perilla MENU pasará al modo VOLUMEN.

## OPCIONES DE INSTALACIÓN

La lista a continuación indica las opciones de instalación. Los artículos entre corchetes son opciones alternativas que existen dentro de cada opción de instalación.

### Selección de opciones

1. Apriete y mantenga apretada la perilla del VOLUMEN (botón SEL) durante por lo menos 1 segundo hasta que aparezca la primera opción (AMERICAS).
  2. Apriete la perilla del VOLUMEN repetidamente para pasar por todas las opciones de instalación. Las primeras dos opciones solamente afectan el modo Tuner (Sintonizador).
  3. Para cambiar una opción, apriete cualquiera de los Botones DIR ▲ / ▼ (SEEK ▲ o ▼).
  4. Para almacenarla, espere 5 segundos y la pantalla volverá al último modo mostrado.
- AMERICAS [EUR/AUST] — Permite sintonizar las frecuencias disponibles en partes diferentes del mundo.
  - P. PLAY [E] MUTE] — Reproduce el sintonizador después de que sale el CD mientras que Eject Mute (Sacar Enmudecer) cancela el sintonizador después de que salga el CD.
  - V/BAR ON [V/BAR OFF] — Muestra la barra del volumen en el fondo del panel frontal mientras que Volume Bar Off (Barra de volumen apagada) la apaga.
  - INI VOL 15 — Fija el volumen máximo inicial cuando enciende la unidad. El volumen inicial fija el punto del volumen máximo cuando se enciende la unidad. Si el valor del volumen era más bajo que el volumen inicial cuando se apagó la unidad, cuando se encienda la unidad aparecerá el volumen más bajo. Si el valor del volumen era más alto que el valor del volumen inicial, entonces el valor del volumen inicial aparece cuando se enciende la unidad. Esta función previene encender accidentalmente la unidad con un alto volumen y permite que se retengan los valores del alto volumen en caso de que otro preamplificador sea el control principal del volumen del sistema.

## OPERACIÓN DEL RELOJ

### Fijar las horas del reloj

1. Apretar y mantener apretado el botón DISP durante 1 segundo hasta que la hora destelle.
2. Apretar el botón DIR ▲ / ▼ Button (SEEK ▲ o ▼) para fijar la hora.

### Fijar los minutos del reloj

1. Apriete y mantener apretado el botón DISP por segunda vez y los minutos destellarán.
2. Apretar el botón DIR ▲ / ▼ Button (SEEK ▲ o ▼) para fijar los minutos

Sus valores se archivarán después de que el reloj ha destellado durante 5 segundos.

**NOTA:** Cuando la radio esté apagada, (en el modo dormir), aparecerá el reloj.

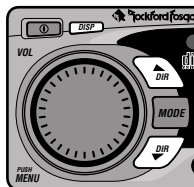

### Remoto

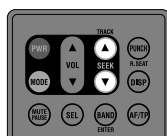

## SELECCIÓN DEL MODO

Apriete el botón MODE (MODO) repetidamente para pasar por el ciclo de los siguientes modos:

- CDP PLAY — Activa el Reproductor de CD si se inserta un CD.
- FM1>FM2>AM — Activa el sintonizador.

## MUTE (MUDO)

1. Apriete el botón MUTE (MUDO) (7) para cortar el volumen.
2. Apriete el botón MUTE (MUDO) (7) por segunda vez para que el audio vuelva al nivel anterior.

**NOTA:** El panel mostrará MUTE (MUDO) hasta que se cancele la función.

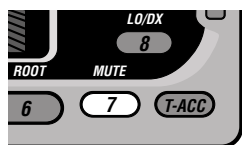
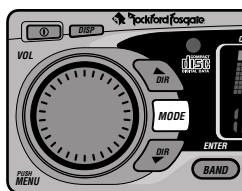

## PUNCH (Sonoridad)

El botón Punch permite que la respuesta del bajo y agudos de la salida del audio aumenten para todos los niveles de sonoridad.

1. Apriete el botón PUNCH (0) para activar la función Sonoridad.
2. Apriete el botón PUNCH (0) nuevamente para desactivar la función Sonoridad.

**NOTA:** Aparecerá la palabra "Punch" en el panel cuando se ha activado la función Sonoridad.



### Remoto



## PANTALLA DEL PANEL

### Modo Tuner (Sintonizador):

El panel indicará la banda, FM1, FM2, o AM1 y la frecuencia de la estación.

### Modos CD

Mientras suena un disco, el panel indicará el número de la pista y el tiempo que ha transcurrido.

### Modos MP3

El panel indicará "READING CD" (LEYENDO EL CD) durante 15 a 20 segundos cuando se inserta el CD por primera vez. Luego aparecerá el título del CD seguido por el nombre del primer archivo y luego el nombre de la canción de dicho archivo. Puede seleccionar entre el nombre de la canción y el número de la pista con el tiempo indicado apretando el botón DISP.

## OPERACIÓN-SINTONIZADOR DE RADIO

### SELECCIÓN DE UNA BANDA

Apriete repetidamente el botón BAND (BANDA) para pasar por FM1, FM2 y AM. Al seleccionar la banda activa automáticamente dicha banda.

### OPCIONES DEL SINTONIZADOR

Las opciones entre corchetes son opciones alternativas.

- AMERICAS [EUR/AUST]
- P. PLAY [E] MUTE]

### Selección de las opciones del sintonizador

Vea **OPCIONES DE INSTALACIÓN** para cambiar las opciones del sintonizador.

### Selección local / DX

Seleccione entre la sensibilidad del sintonizador LOCAL y DX apretando el botón LO/DX (8). LOCAL fija la sensibilidad para las ciudades donde hay varias estaciones de radio locales con buena recepción. DX fija la sensibilidad del sintonizador para lugares rurales donde las estaciones de radio no tienen buena recepción.

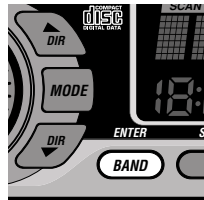

### Remoto

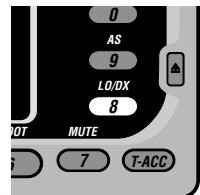
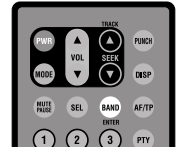

# OPERACIÓN-SINTONIZADOR DE RADIO

## SELECCIÓN DE UNA ESTACIÓN

Apriete el botón DIR ▲ / ▼ (SEEK ▲ o ▼) una vez y el sintonizador rápidamente pasará a la estación DIR ▲ (ARRIBA) siguiente, o DIR ▼ (ABAJO) anterior

Apretar y mantener apretado cualquier botón DIR ▲ / ▼ (SEEK ▲ o ▼) durante 1 segundo pasará al modo TUNER MANUAL (SINTONIZADOR MANUAL). Puede buscar manualmente en ambas direcciones cambiando un dígito cada vez que lo aprieta (apretando y manteniendo apretado el botón DIR ▲ / ▼ permitirá una búsqueda rápida).

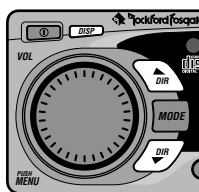

## Remoto



## BOTONES PREFIJADOS

Cada modo Sintonizador—FM1, FM2 y AM—tiene 10 valores prefijados, o sea, un total de 30 valores prefijados.

*NOTA: Lo siguiente es para el panel de la unidad fuente. Vea los pasos al final si usa el control remoto opcional.*

### Para fijar un botón prefijado (para los botones 1 a 6)

1. Sintonice la estación que desea programar.
2. Apriete y mantenga apretado el botón (1 a 6) durante cinco segundos y programará dicho valor.

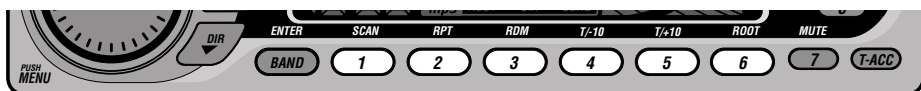

### Para fijar un botón prefijado (para los botones 7 a 0)

3. Sintonice la estación que desea programar.
4. Primero, apriete el botón T-ACC, luego apriete y mantenga apretado el botón prefijado (7 a 0) durante cinco segundos y programará dicho valor.

### Para fijar un botón prefijado (uso del control remoto)

1. Sintonice la estación que desea programar.
2. Apriete y mantenga apretado cualquier botón prefijado (1 a 0) durante cinco segundos y programará dicho valor.

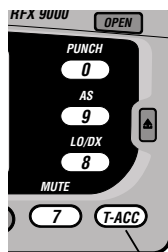

1

## AUTO ALMACENAMIENTO

Si desea que el sintonizador seleccione las 10 estaciones de mejor recepción según el orden de la calidad de la señal y las asigne a los botones prefijados 1 a 0, puede usar la función Auto almacenamiento.

1. Apriete el botón AS y el sintonizador leerá todo el dial.
2. Auto Almacenamiento guardará las estaciones de radio independientemente en el banco del sintonizador seleccionado (FM1/FM2/AM).

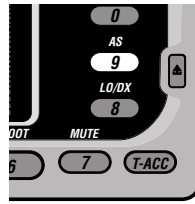

## Remoto



# OPERACIÓN-REPRODUCCIÓN DE DISCOS COMPACTOS (CD)

## Operación Básica

**NOTA:** Este sistema reproducirá discos compactos de audio creados en una computadora personal o Macintosh.

### Para reproducir un CD

1. Apriete el botón OPEN (ABRIR) y se abrirá el panel delantero.
2. Inserte un CD en la ranura con la etiqueta mirando hacia arriba.
3. Cierre el panel frontal apretando la esquina inferior derecha hacia adentro.
4. CDP PLAY (REPRODUCIR CDP) auto seleccionará y el CD comenzará a reproducir la pista 1 inmediatamente.
5. Use los botones DIR ▲ / ▼ (SEEK ▲ o ▼) para cambiar la pista.



### Para sacar el disco

1. Apriete el botón OPEN (ABRIR) y se abrirá el panel delantero.
2. Apriete el botón OPEN (ABRIR) mientras el panel frontal está abierto para que salga el disco.
3. Cierre el panel frontal apretando la esquina inferior derecha hacia adentro

### Pantalla del panel

Mientras suena un disco, el panel indicará el número de la pista y el tiempo que ha transcurrido.

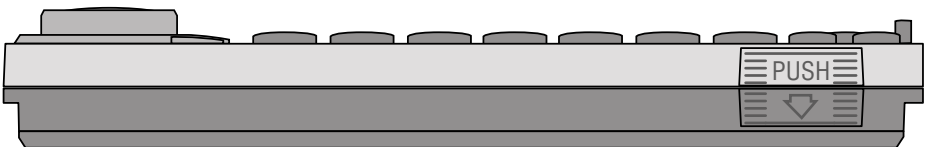

# OPERACIÓN-REPRODUCCIÓN DE DISCOS COMPACTOS (CD)

## Operación avanzada

**NOTA:** Los artículos que aparecen en ( ) se refieren a las funciones del control remoto.

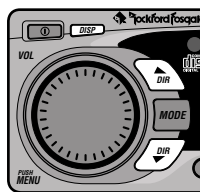

### Remoto



### Selección de pista

1. Apriete el botón DIR ▲ (SEEK ▲) para seleccionar la pista siguiente del disco.
2. Apriete el botón DIR ▼ (SEEK ▼) para seleccionar la pista anterior.

### Consideraciones

El disco comenzará de nuevo en la pista 1 luego de que se escuche la última pista.

### Para escuchar pistas al azar

1. Apriete el botón RDM (3) para aleatorizar las pistas del disco.
2. Para cancelarlo, apriete el botón RDM (3) por segunda vez.

**NOTA:** El panel mostrará RDM hasta que se cancele la función.

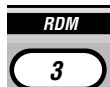

### Remoto



### Para repetir una pista

1. Oprima el botón RPT (2) para repetir la pista que se está escuchando.
2. Para cancelarlo, apriete el botón RPT (2) por segunda vez. Apretar el botón SCAN (RASTREO) o RDM también cancelará repetir, o apretar y mantener apretado los botones UP (ARRIBA) o DOWN (ABAJO) (SEEK ▲ o ▼) hará lo mismo.

**NOTA:** El panel mostrará RPT hasta que se cancele la función.

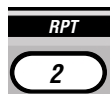

### Remoto

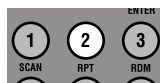

### Avance/Retroceso

Apriete el botón DIR ▼ (SEEK ▼) y el reproductor le llevará al comienzo de la misma pista siempre que dicha pista ya haya sonado más de 10 segundos. Si la pista ha sonado menos de 10 segundos, apriete el botón DOWN para que el reproductor vuelva al comienzo de la pista anterior. Apretar DIR ▲ (SEEK ▲) le llevará a la pista siguiente.

### Avance/Retroceso rápido

1. Apriete y mantenga apretado el botón DIR ▲ (SEEK ▲) para avanzar rápidamente la pista.
2. Apriete y mantenga apretado el botón DIR ▼ (SEEK ▼) para retroceder rápidamente la pista.

**NOTA:** El panel mostrará el tiempo transcurrido siempre que se aprieten los botones ▲ / ▼ (SEEK ▲ o ▼).

# OPERACIÓN-REPRODUCCIÓN DE DISCOS COMPACTOS (CD)

## TrackScan (Rastreo de la pista)

TrackScan (Rastreo de la pista) activa la introducción de cada pista durante 10 segundos antes de pasar a la pista siguiente en el disco que se está escuchando.

1. Apriete el botón SCAN (RASTREO) (1) para iniciar al modo rastreo de la pista.
2. Para cancelarlo, apriete el botón SCAN (RASTREO) (1) por segunda vez.



### Remoto

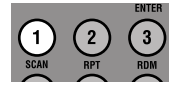

**NOTA:** El panel indicará SCAN, el número de la pista del CD y el tiempo transcurrido durante 10 segundos por cada pista hasta que se cancele la función.

## Pausa del CD

1. Apriete el botón MUTE (Mute/Pause) [MUDO (Mudo/Pausa)] para hacer una pausa en el CD.
2. Apriete el botón MUTE (Mute/Pause) [MUDO (Mudo/Pausa)] por segunda vez para reactivar la reproducción del disco.

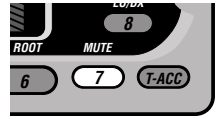

### Remoto



**NOTA:** El panel mostrará PAUSE (PAUSA) y el número de pista hasta que se cancele la función.

## Direct Track Access (Acceso directo a la pista)

Direct Track Access (Acceso directo a la pista) le permite seleccionar y escuchar inmediatamente cualquier pista. Este método es más rápido que pasar manualmente por cada pista del disco.

1. Oprima el botón T-ACC (AS-TRACK ACC) para seleccionar el modo Direct Track Access.
2. Oprima el número, 1-2-3-4-5-6-7-8-9-0 para acceder a la pista del disco que desea.

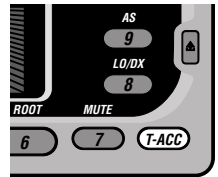

### Remoto

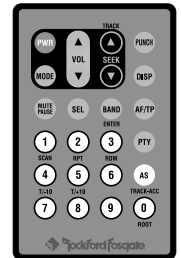

**EJEMPLO:** Apretar el botón T-ACC (AS-TRACK ACC), luego 01 le lleva hasta la pista 1, apretar 12 le lleva a la pista 12 y así sucesivamente. Apretar solamente un (1) dígito, 7, y el botón ENTER (INGRESAR) le llevará a la pista 7. Sin apretar ENTER (INGRESAR), el sistema pasará a la pista después de 5 segundos.

## Operación del reproductor de MP3 – Reproducción básica

**NOTA:** Los reproductores RFX no reconocen los discos compactos MP3 creados en una computadora Macintosh.

**NOTA:** La reproducción dependerá del tipo de CD-R/CD-RW que se usa, la condición de la superficie del CD, el rendimiento de lectura del CD y la condición y/o programa de software usado. Para obtener más información, visite nuestro sitio web.

### Para reproducir un disco MP3

1. Apriete el botón OPEN (ABRIR) y se abrirá el panel delantero.
2. Inserte un CD en la ranura con la etiqueta mirando hacia arriba.
3. Cierre el panel frontal apretando la esquina inferior derecha hacia adentro.
4. El panel indicará "READING CD" (LEYENDO CD) durante 15 a 20 segundos cuando se inserta el CD por primera vez. Luego aparecerá el título del CD seguido por el nombre del primer archivo y luego el nombre de la canción de dicho archivo. Puede seleccionar entre el nombre de la canción y el número de la pista con el tiempo indicado apretando el botón DISP.
5. Use los botones DIR ▲ / ▼ (SEEK ⏪ o ⏩) para pasar por las canciones.
6. Cuando pasa por una gran cantidad de archivos, use el botón 5 (T/+10) para pasar hacia adelante diez (10) canciones por vez, o el botón 4 (T/-10) para retroceder diez (10) canciones por vez.

**NOTA:** Las funciones Al azar (RDM), Repetir (RPT), PAUSA, RASTREAR y Avance/retroceso rápido funcionan lo mismo que en un CD común.

## Negociación del directorio MP3

### El nivel ROOT (RAÍZ)

El nivel ROOT (RAÍZ) contiene el nombre del disco, pero no incluye información sobre el archivo o canción. La primera canción del disco comenzará a sonar automáticamente cuando se inserte el disco.

### Selección directa de una canción por título

El sistema de gestión de archivos MP3 es un sistema basado en carpetas similar al Gestor de Archivos de Windows™. Debido a esto, las teclas DIR ▲ / ▼ (ARRIBA Y ABAJO) funcionan de manera diferente que en el modo CD. En lugar de pasar hacia delante o atrás a través de su disco respectivamente, pueden avanzar o retroceder a través de la lista de archivos.

1. Apriete el botón ROOT y aparecerá el nombre del disco. La pantalla luego cambiará inmediatamente para mostrar el nombre del primer archivo del disco y lo hará durante 5 segundos. Si no ocurre ninguna acción durante este período de 5 segundos, la pantalla volverá a la canción que se estaba escuchando.
2. Mientras aparece el nombre del primer archivo, apriete el botón DOWN (ABAJO) para pasar por la lista de archivos. Apriete el botón UP (ARRIBA) para regresar por los archivos.
3. Apriete el botón ENTER (BAND) [INGRESAR (BANDA)] y aparecerá "..", indicando que se encuentra en el archivo.
4. Apriete el botón DOWN (ABAJO) para pasar por los artículos (canciones o subcarpetas) que son parte de la carpeta seleccionada. Apriete el botón UP (ARRIBA) para regresar por los artículos.



**NOTA:** El nombre del artículo (canción o subcarpeta) seguirá apareciendo durante 5 segundos en los pasos 1 a 4 anteriores. Si no ocurre ninguna acción durante este período de 5 segundos, la pantalla volverá a la canción que se estaba escuchando.

5. Apriete ENTER (INGRESAR) para seleccionar la canción que desea escuchar o la subcarpeta siguiente. Si marca una subcarpeta, vuelva al paso 3.

## Botón DOWN (ABAJO)

Cuando reproduce una pista MP3 y se aprieta el botón DOWN (ABAJO), el reproductor le llevará al principio de la misma pista siempre que la pista que suena haya sonado durante más de 10 segundos. Si la pista ha sonado menos de 10 segundos desde el comienzo, apretar el botón DOWN (ABAJO) le llevará al reproductor al comienzo de la pista anterior.

## Direct Track Access (Acceso directo a la pista)

Direct Track Access (Acceso directo a la pista) le permite seleccionar y escuchar inmediatamente cualquier pista. Este método es más rápido que pasar manualmente por cada pista del disco. MP3 funciona con un acceso de tres (3) dígitos.

1. Oprima el botón T-ACC (AS-TRACK ACC) para seleccionar el modo Direct Track Access (Acceso directo a la pista).
2. Oprima el número, 1-2-3-4-5-6-7-8-9-0 para acceder a la pista del disco que desea.

**EJEMPLO:** *Apretar el botón T-ACC (AS-TRACK ACC), luego 021 le lleva hasta la pista 21, apretar 12 le lleva a la pista 12 y así sucesivamente. Apretar solamente uno (1) o dos (2) dígitos, 11, y el botón ENTER (INGRESAR) le llevará a la pista 11. Sin apretar ENTER (INGRESAR), el sistema pasará a la pista después de 5 segundos.*

## Búsqueda directa

En este sistema, se puede buscar el disco según su título.

1. Apriete el botón T-ACC (AS-TRACK ACC) dos veces (2 veces) para pasar al modo buscar. A "\_" destellará en la pantalla.
2. Gire la perilla del volumen para seleccionar una letra del título de la canción que desea.
3. Apriete la perilla del volumen para seleccionar dicha letra y pasar a la siguiente. Se pueden seleccionar un máximo de diez (10) letras.

**NOTA:** *Apretar la perilla del volumen cuando no se ha seleccionado ninguna letra le dará un espacio en blanco.*

4. Apriete el botón BAND (Enter) [BANDA (Ingresar)] para encontrar el primer artículo en el disco con su selección. Si no se encuentra ninguna, aparecerá "NOT FOUND" (NO SE ENCONTRÓ) en la pantalla.
5. Use el botón DIR ▼ (ABAJO) para pasar hacia adelante por la lista de artículos encontrados.
6. Apriete el botón BAND (Enter) [BANDA (Ingresar)] para seleccionar dicho artículo.

**EJEMPLO:** *Seleccionar las letras "RO" podrá encontrar las palabras "Romance" o "Rombo". Cualquiera de las dos podrían figurar en el título de la canción o carpeta. Apretar el botón BAND (Enter) [BANDA (Ingresar)] seleccionará la carpeta o comenzará a reproducir la canción que cumple con su selección. Mejore su selección usando más letras.*

## Velocidad máxima de escritura y profundidad del bit

La velocidad máxima del creador de CD ROM aceptada por las unidades RFX es 12X. El rango máximo del bit posible es 32 kb/seg-320 kb/seg. Para lograr el mejor rendimiento del desplazamiento de la pantalla, antes de crear el sistema de archivos en su programa de creación de CDR, seleccione el menú de propiedades del diagrama del CD y el sistema de archivos. El formato de archivos JOLIET es el preferido, porque permite un máximo de 24 letras minúsculas y mayúsculas en la pantalla. El uso del formato de archivos ISO9660 y seleccionar la opción de Nombres largos para los archivos en su computadora personal funcionará, sin embargo, permite solamente una cantidad máxima de 16 letras mayúsculas en la pantalla.

**NOTA:** Asegúrese que cuando se crea un CD en MP3 esté formado como un disco de datos y NO como disco de audio.

## Estructura del directorio

El directorio MP3 está creado en tres niveles y se compone de tres componentes: (1) la Raíz, (2) Archivos, y (3) Canciones. Las canciones suenan en el orden y nivel en que son ubicadas. Como se muestra en el diagrama de la derecha, todas las canciones del Nivel 2 suenan antes que las canciones del Nivel 3 o más bajo. Estos niveles son descriptivos de la función de tener canciones en carpetas y subcarpetas. Cualquier canción en un nivel más bajo que el Nivel 3 se considera como si estuviera en el Nivel 3, pero sonará en el orden del nivel que se indica. Las canciones en el diagrama a la derecha están numeradas en el orden en que se escucharán.

**NOTA:** Apretar el botón **ROOT (RAÍZ)** le llevará al directorio raíz. Apretar **ROOT (RAÍZ)** por segunda vez le llevará al lugar donde comenzó.

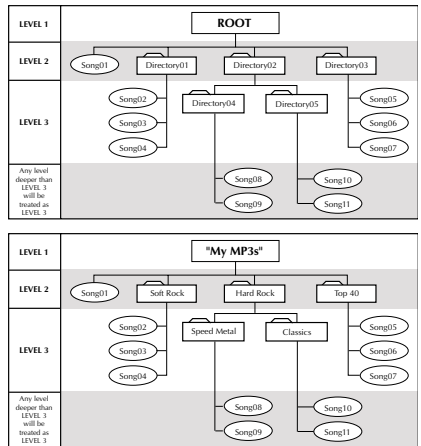

**General**

SÍNTOMA	DIAGNÓSTICO	SOLUCIÓN
<b>La unidad fuente no se enciende</b>	El voltaje aplicado a los alambres rojos y amarillos no está entre 10,8 y 16 voltios o no hay voltaje presente	Inspeccione la batería, conexiones y fusibles y repárelos o cámbielos según sea necesario. Si el voltaje se encuentra por encima de +16 voltios, solicite que un centro de servicio autorizado del automóvil inspeccione el sistema eléctrico.
	La unidad fuente no está debidamente conectada a tierra	Inspeccione el cableado y repárelo según sea necesario
<b>No se enciende la luz trasera</b>	La placa delantera desmontable no está debidamente conectada	Desconecte la placa delantera desmontable y vuelva a instalarla en el chasis
<b>Los altavoces hacen ruido cuando se enciende y apaga la unidad fuente</b>	La antena del automóvil y el control remoto B+ no están debidamente configurados	Inspeccione el cableado y repárelo según sea necesario Consulte la Sección "Cableado del sistema" de este manual para obtener información adicional
	Componente defectuoso en la cadena de la señal	Inspeccione las conexiones y cancele todo los componentes entre la unidad fuente y el amplificador. Conecte un componente por vez para determinar el culpable. Conecte este componente al alambre azul y verifique si hay ruido. Si los ruidos persisten, cambie o repare el componente según sea necesario
<b>El sintonizador no recibe ninguna estación de radio</b>	La antena está desconectada	Inspeccione las conexiones y repárelas según sea necesario
<b>El sintonizador tiene mala recepción</b>	La antena está desconectada o no está debidamente conectada a tierra en el vehículo.	Inspeccione las conexiones e instalación de la antena y repárelos o cámbielos según sea necesario
	El cable de la antena funciona de manera intermitente o está dañado	Desconecte la antena y pruebe con una antena que sepa que trabaja Si funciona el sintonizador, verifique la instalación y repare el cableado de la antena según sea necesario
	El tipo de antena no es el correcto para las frecuencias de AM/FM	Consulte a su Concesionario Autorizado Rockford Fosgate para seleccionar la antena correcta
<b>El disco no se carga en la unidad fuente</b> (vea también los códigos de errores)	El voltaje aplicado a los alambres rojos y amarillos no está entre 10,8 y 16 voltios o no hay voltaje presente	Inspeccione la batería, conexiones y fusibles y repárelos o cámbielos según sea necesario. Si el voltaje se encuentra por encima de 16 voltios, solicite que un centro de servicio autorizado del automóvil inspeccione el sistema eléctrico.
<b>El disco no sale</b> (vea también los códigos de errores)	El voltaje aplicado al alambre amarillos no está entre 10,8 y 16 voltios o no hay voltaje presente	Inspeccione la batería, conexiones y fusibles y repárelos o cámbielos según sea necesario. Si el voltaje se encuentra por encima de 16 voltios, solicite que un centro de servicio autorizado del automóvil inspeccione el sistema eléctrico.

# DESPERFECTOS

**NOTA:** Si el error persiste después de aplicar una de las soluciones anteriores, antes de llevar la unidad a un concesionario, trate de reactivar el sistema apretando el botón de reactivación.

Español

SÍNTOMA	DIAGNÓSTICO	SOLUCIÓN
<b>ERROR 3</b> (Error de cargar)	Hay objetos extraños que previenen que se cargue el disco	Verifique el área de carga del mecanismo CDP sacando la placa delantera desmontable y reparándole lo necesario
	El lugar de carga en el mecanismo y el motor de carga (o circuito impulsor) es defectuoso	Repare el mecanismo y el motor de carga (o circuito impulsor)
<b>ERROR 6</b> (Error de lectura de MP3)	Suciedad o tierra excesiva en el disco	Limpie el disco para remover la tierra o polvo si es necesario
	El disco está torcido, rajado o severamente dañado	¡Ponga un disco diferente!
<b>ERROR 7</b> (Error del servo)	Suciedad o tierra excesiva en el disco	Limpie el disco para remover la tierra o polvo si es necesario
	El disco está torcido, rajado o severamente dañado	¡Ponga un disco diferente!
	Rajaduras excesivas en el disco	¡Ponga un disco diferente!
<b>ERROR 9</b> (Error TOC)	El disco está torcido, rajado o severamente dañado	¡Ponga un disco diferente!
	El receptor láser es defectuoso	Solicite a un centro de servicio que repare el receptor láser
	La unidad de servo en el mecanismo CDP no funciona correctamente	Inspeccione el circuito del servo y repárelo si es necesario
<b>Ruidos emitidos</b>	No hay eliminación de RF de los motores sopladores	Conecte la tapa del filtro (Radio Shack #272-1085) en la línea en B+ lo más cerca del motor soplador posible
	No hay eliminación de RF en los interruptores	Conecte un capacitor no polarizado de 0,1µf – 0.01µf a través de los contactos del interruptor
<b>El CD salta excesivamente</b>	La unidad fuente está montada con un ángulo incorrecto	Verifique el ángulo de montaje de la unidad fuente (montaje dentro de ±20° del nivel horizontal) y repárelo si fuera necesario
	La unidad fuente no está asegurada correctamente (montaje estándar)	Inspeccione el apriete de la manga de instalación y la correa trasera; repárelas o cámbielas si fuera necesario
	La unidad fuente no está asegurada correctamente (montaje ISO)	Verifique el apriete de los tornillos de montaje y repárelos o cámbielos si fuera necesario

SÍNTOMA	DIAGNÓSTICO	SOLUCIÓN
<b>Ruido en el motor</b>	La unidad fuente no está debidamente conectada a tierra	Inspeccione las conexiones y repare el cableado según sea necesario
	El ruido pasa al cable de la señal RCA	Verifique las conexiones, pase los cables RCA por una ruta diferente lejos de las fuentes de alta corriente
	Componente defectuoso en la cadena de la señal	Verifique las conexiones. Cancele todos los componentes entre la unidad fuente y el amplificador. Conecte un componente por vez para determinar el culpable. Repare o reemplace los componentes según sea necesario
	El ruido pasa a los cables del altavoz	Desconecte los altavoces y conecte un altavoz de prueba a los terminales de salida o la unidad fuente. Si ha desaparecido el ruido, y desvíe los cables del altavoz lejos de las fuentes de alta corriente
	Varias descargas a tierra en el sistema de audio	Verifique las conexiones a tierra y conecte los amplificadores, procesadores de señal y otros componentes a un lugar central o trate un punto de descarga diferente en el chasis
<b>El control remoto infrarrojo tiene poco rango</b>	Las baterías están descargadas	Verifique la condición de la batería y cámbiela si fuera necesario con (1) batería CR2025 (+3 voltios)
	Tierra o polvo excesivo en el lente de transmisión del control remoto infrarrojo	Limpie los lentes del transmisor con solución para plexiglás y un trapo no abrasivo si es necesario
	Tierra o polvo excesivo en el lente de recepción de la unidad fuente	Limpie los lentes del receptor (logotipo del disco compacto) con solución para plexiglás y un trapo no abrasivo si es necesario
	El control remoto infrarrojo está fuera del rango de transmisión óptima	Active el control remoto infrarrojo dentro de 15 pies y a $\pm 45^\circ$ del nivel horizontal de la placa delantera desmontable de la unidad fuente
	Condiciones de mucha luz solar	Use el control remoto infrarrojo más cerca de la unidad fuente
<b>El control remoto infrarrojo no funciona</b> (el diodo electroluminiscente no se enciende)	Las baterías están descargadas	Verifique la condición de la batería y cámbiela si fuera necesario con (1) batería CR2025 (+3 voltios)
	La batería está mal instalada	Verifique la instalación de la batería y repárela si fuera necesario (la polaridad se indica en la tarjeta PC)

# ESPECIFICACIONES

Español

## General

Voltaje de operación  
Corriente de apoyo  
Temperatura de operación

Valor nominal de potencia dinámica (Norma IHF-202)  
por canal en una carga de 4Ω

RMS de potencia continua por canal, todos los canales  
impulsado en una carga de 4Ω De 20-20.000 Hz  
con menos de 0,1% de distorsión armónica total (THD)

Impedancia del altavoz  
Voltaje de salida del preamplificador  
Voltaje de salida del preamplificador sumado  
Impedancia de salida del preamplificador  
Ecuilibración

Rango del ojo del receptor infrarrojo  
Dimensiones generales (con adornos)

Dimensiones del pedazo delantero (sin adornos)

Peso (9000)

## 9000

+10,8V – +16,0V C.C.  
5mA máximo  
Receptor: -30°C a +70°C  
Reproductor de CD: -10°C a +65°C  
40 vatios x 4

25 vatios x 4

2Ω – 8Ω  
>2,0V RMS @ 0,5% THD  
>2,0V RMS @ 0,5% THD  
<100Ω  
Bajo: ±10 dB @ 60 Hz  
Agudos: ±8 dB @ 15k Hz  
±45° del eje

Altura: 2-9/32" (58 mm)  
Ancho: 7-13/32" (188 mm)  
Profundidad: 7-1/4" (183,7 mm)  
Altura: 1-27/32" (46,5 mm)  
Ancho: 6-3/4" (171,5 mm)  
Profundidad: 13/16" (20,2 mm)  
3,31 libras (1,5 kg.)

## Sintonizador de FM

Rango de sintonización  
Americas  
Eur/Aus

Respuesta de la frecuencia  
Sensibilidad usable  
Rechazo infrarrojo  
Rechazo de imagen  
Relación de señal a ruido  
Distorsión  
Separación de canales  
Supresión

87.5 ~ 107.9 MHz (espaciamento de 200 kHz)  
87.5 ~ 108 MHz (espaciamento de 50 kHz)  
30 Hz – 12 kHz  
10 dB (S/N 30 dB)  
90 dB  
50 dB  
60 dB  
< 0.5%  
≥ 25 dB @ 1 kHz  
35 dB

## Sintonizador de AM

Rango de sintonización  
Americas  
Eur/Aus  
Sensibilidad  
-6 dB ancho de banda

530 ~ 1,710 kHz (espaciamento de 10 kHz)  
522 ~ 1,620 kHz (espaciamento de 9 kHz)  
20 dBf máximo @ 10 dB de sensibilidad  
5 kHz mínimo – 12 kHz máximo

## Reproductor de CD

Discos compactos  
Respuesta de la frecuencia  
Relación de señal a ruido  
Distorsión  
Separación de canales  
Rango dinámico

5"  
20 Hz – 20 kHz (±3 dB)  
>80 dB (salida del preamplificador c/filtro 22 kHz LP)  
<0.5%  
>86 dB (salida del preamplificador c/filtro 22 kHz LP)  
100 dB

## Control remoto infrarrojo

Voltaje de operación  
Rango de transmisión  
Reemplazo de la batería  
Dimensiones

+3V D.C.  
20 pies (variable a la luz del sol)  
(1) CR2025 +3V Litio  
3-3/8"(Al) x 2-1/8"(An) x 9/32"(P)  
(85,6 mm x 54 mm x 7 mm)

# INFORMACIÓN SOBRE LA GARANTÍA LIMITADA

Rockford Corporation ofrece una garantía limitada a los productos Rockford Fosgate según los siguientes términos:

## ***Duración de la garantía***

1 año en las unidades fuentes

## ***Qué está cubierto***

Esta garantía se aplica solamente a los productos Rockford Fosgate vendidos a consumidores por Concesionarios Autorizados Rockford Fosgate en los Estados Unidos o sus posesiones. Los productos comprados por consumidores de un Concesionario Autorizado Rockford Fosgate en otro país están cubiertos solamente por el Distribuidor de dicho país y no por Rockford Corporation.

## ***Quién está cubierto***

Esta garantía cubre solamente al comprador original del producto Rockford comprado de un Concesionario Autorizado de Rockford Fosgate en los Estados Unidos. Para poder recibir el servicio, el comprador debe proporcionar a Rockford una copia del recibo indicando el nombre del cliente, nombre del concesionario, producto comprado y fecha de la compra.

Los productos que estén defectuosos durante el período de la garantía serán reparados o reemplazados (con un producto considerado equivalente) a entera discreción de Rockford.

## ***Qué no está cubierto***

1. Daños causados por accidentes, abusos, funcionamiento inadecuado, agua, robo
2. Cualquier costo o gasto relacionado con la remoción o nueva instalación del producto
3. Servicios prestados por alguien que no sea un Centro de Servicio Autorizado por Rockford Fosgate
4. Cualquier producto que tenga el número de serie borrado, alterado o removido
5. Daños posteriores a otros componentes
6. Cualquier producto comprado fuera de los EE.UU.
7. Cualquier producto no comprado a un Concesionario Autorizado de Rockford Fosgate

## ***Límite de las garantías implícitas***

Cualquier garantía implícita incluyendo las garantías de aptitud de uso y comerciabilidad son limitadas en duración al período de la garantía expresa indicada anteriormente. Algunos estados no permiten limitaciones en la duración de una garantía implícita, de modo que esta limitación puede no aplicarse. Ninguna persona está autorizada a asumir en nombre de Rockford Fosgate cualquier otra obligación en conexión con la venta del producto.

## ***Cómo obtener servicio***

Por favor, llame al 1-800-669-9899 para obtener Servicio al Cliente de Rockford. Debe obtener un No. RA (Número de autorización de devolución) para enviar cualquier producto a Rockford Fosgate. Usted es responsable por el envío del producto a Rockford.

Enviar a: **Electronics**  
Rockford Corporation  
Warranty Repair Department  
2055 E. 5th Street  
Tempe, AZ 85281  
RA#: \_\_\_\_\_

Enviar a: **Speakers**  
Rockford Acoustic Design  
Speaker Returns  
2356 Turner Ave. NW  
Grand Rapids, MI 49544  
RA#: \_\_\_\_\_

Installation assistance available at:

**RFTECH**

[www.rockfordfosgate.com/rftech](http://www.rockfordfosgate.com/rftech)

**Rockford Fosgate**

Rockford Corporation  
546 South Rockford Drive  
Tempe, Arizona 85281 U.S.A.  
In U.S.A., (480) 967-3565  
In Europe, Fax (49) 8503-934014  
In Japan, Fax (81) 559-79-1265

[www.rockfordfosgate.com](http://www.rockfordfosgate.com)